

# ODCIĄG WIÓRÓW I POCHŁANIACZ TROCIN

BP-8786



## Instrukcja obsługi

Tłumaczenie instrukcji oryginalnej

PRZED UŻYCIEM NARZĘDZIA NALEŻY DOKŁADNIE ZAPOZNAĆ SIĘ  
Z INSTRUKCJĄ.



**Spis treści**

I. GWARANCJA I SERWIS.....	2
II. ZASADY BEZPIECZEŃSTWA.....	4
III. ZASADY BEZPIECZEŃSTWA ZWIĄZANE Z UŻYCIEM ELEKTRONARZĘDZI.....	6
IV. ZASADY BEZPIECZEŃSTWA ZWIĄZANE Z UŻYCIEM ODCIĄGU .....	8
V. DANE TECHNICZNE .....	10
VI. ZAWARTOŚĆ ZESTAWU .....	10
VII. OPIS ELEMENTÓW NARZĘDZIA .....	11
VIII. ZASTOSOWANIE .....	12
IX. MONTAŻ.....	12
X. URUCHOMIENIE .....	14
XI. PRACA Z ODCIĄGIEM.....	15
XII. KONSERWACJA.....	15
XIII. CZYSZCZENIE .....	16
XIV. DIAGRAM ELEKTRYCZNY .....	16
XV. OCHRONA ŚRODOWISKA.....	17
XVI. DEKLARACJA ZGODNOŚCI .....	18

Dziękujemy za wybranie naszego produktu. Przed użyciem należy dokładnie zapoznać się z instrukcją związaną z obsługą narzędzia i warunkami bezpieczeństwa. Zachowaj instrukcję do późniejszego wglądu.

**Instrukcja została przetłumaczona z fabrycznej wersji instrukcji dostarczonej przez producenta w języku angielskim.**

**Dołączono:**

**Deklarację zgodności wystawioną przez producenta BASS S.C**

**Urządzenie oznaczone znakiem towarowym BASS POLSKA**

**Urządzenie oznaczone znakiem handlowym BP-8786**

**I. GWARANCJA I SERWIS**

**Punkt Serwisowy Producenta BASS S.C.**

al. Krakowska 60  
 Mroków 05-552  
 www.bass.pl  
 e-mail: serwis@bass.pl

## Uprzejmie prosimy o wypełnienie zgłoszenia reklamacyjnego na stronie

[www.serwis.bass.pl](http://www.serwis.bass.pl)

### Regulamin gwarancji

---

Gwarant gwarantuje Nabywcy poprawne działanie produktu, pod warunkiem użytkowania go zgodnie z przeznaczeniem oraz zasadami określonymi w instrukcji obsługi dołączonej do urządzenia.

Okres gwarancji wynosi 12 miesięcy od daty sprzedaży. Okres rękojmi wynosi 24 miesiące od daty sprzedaży. Wady ujawnione w tym terminie będą usuwane bezpłatnie.

Gwarant odpowiada przed Nabywcą wyłącznie za wady fizyczne, powstałe z przyczyn tkwiących w sprzedanym produkcie. Gwarancją nie są objęte wady powstałe z innych przyczyn, a szczególnie w wyniku:

- ✓ nieprawidłowego użytkowania lub zastosowania,
- ✓ nieprawidłowego doboru produktu do warunków istniejących w miejscu montażu,
- ✓ nieprawidłowego montażu, konserwacji, magazynowania i transportu produktu,
- ✓ uszkodzeń mechanicznych, chemicznych, termicznych lub celowego uszkodzenia produktu i wywołanie nim wady,
- ✓ uszkodzeń produktu powstałych w wyniku stosowania nieoryginalnych lub niezgodnych z zaleceniami producenta materiałów,
- ✓ uszkodzeń wynikłych ze zdarzeń losowych, czynników noszących znamiona siły wyższej (pożar, powódź, wyładowania atmosferyczne itp.),
- ✓ wadliwego działania urządzeń mających wpływ na działanie produktu.

Gwarancja nie obejmuje części podlegających normalnemu zużyciu oraz części i materiałów eksploatacyjnych, jak: filtry, żarówki, bezpieczniki, baterie, łożyska, smary, oleje, czynniki chłodnicze itp.). Gwarancja nie obejmuje produktu, którego na podstawie przedłożonych dokumentów i cech znamionowych produktu nie można zidentyfikować jako produktu zakupionego u Gwaranta.

Ponadto Nabywca traci uprawnienia z tytułu gwarancji na produkty w przypadku stwierdzenia:

- ✓ jakiegokolwiek modyfikacji produktu,
- ✓ ingerencji osób nieuprawnionych,
- ✓ jakichkolwiek prób napraw dokonywanych przez osoby nieuprawnione,
- ✓ nieprzestrzegania obowiązków dokonywania okresowych przeglądów, jeśli są one wymagane.

Podstawą przyjęcia reklamacji do rozpatrzenia jest spełnienie łącznie następujących warunków:

- ✓ Zgłoszenia reklamacji przez Nabywcę poprzez wiadomość e-mail, kontakt telefoniczny, wizytę w siedzibie producenta lub wypełnienie formularza reklamacyjnego na stronie [www.serwis.bass.pl](http://www.serwis.bass.pl). Choć forma złożenia reklamacji zależy jedynie od preferencji Konsumenta, uprzejmie prosimy o wypełnianie formularza reklamacyjnego w celu ułatwienia i przyspieszenia naszej pracy.
- ✓ Okazania dowodu zakupu np. kopii faktury, paragonu zakupu reklamowanego produktu lub wyciągu z karty.
- ✓ Dostarczenia osobistego lub za pośrednictwem przewoźnika (spedytora) reklamowanego produktu do siedziby Gwaranta.

Produkt wysyłany do serwisu winien być dostarczony w oryginalnym opakowaniu. W przypadku braku opakowania oryginalnego bądź jakiegokolwiek innego opakowania ochronnego i braku odpowiedniego zabezpieczenia produktu do transportu przez Nabywcę, Gwarant nie ponosi odpowiedzialności za uszkodzenia w trakcie transportu. Uprzejmie prosimy o doręczanie reklamowanego produktu w stanie czystym.

W przypadku nieuznania reklamacji reklamowany produkt będzie zwrócony reklamującemu na jego pisemne żądanie pod warunkiem uprzedniego pokrycia kosztów przesyłki przez nabywcę.

Nieodebrany towar po okresie 60 dni będzie utylizowany.

## II. ZASADY BEZPIECZEŃSTWA

**UWAGA!** Przed użyciem należy przeczytać całą instrukcję. Nieprzestrzeganie poniższych instrukcji prowadzić może do porażenia elektrycznego, pożaru i poważnych urazów ciała.

### Symbole bezpieczeństwa



Przeczytać instrukcję obsługi.



Nosić gogle ochronne. Podczas pracy generowane są drobiny, iskry i pyły szkodliwe dla oczu.



Nosić słuchawki ochronne. Hałas może prowadzić do stopniowej utraty słuchu.



Podczas szlifowania drewna i innych materiałów może dochodzić do powstawania szkodliwego dla zdrowia pyłu. Należy nosić maskę chroniącą drogi oddechowe.

### Miejsce pracy

- ⇒ UTRZYMUJ MIEJSCE PRACY W CZYSTOŚCI. Bałagan w miejscu pracy zwiększa prawdopodobieństwo wypadków.

- ⇒ ZWRACAJ UWAGĘ NA WARUNKI W MIEJSCU PRACY. Nie używaj narzędzia w miejscach wilgotnych, mokrych. Nie wystawiaj na działanie deszczu. Nigdy nie używaj narzędzi elektrycznych w pobliżu łatwopalnych gazów i płynów.
- ⇒ TRZYMAJ DZIECI Z DALA OD URZĄDZENIA. Dzieci nie powinny znajdować się miejscu pracy. Każde rozproszenie może być przyczyną wypadku. Nie pozwalaj dzieciom przenosić urządzenia ani żadnych akcesoriów z nim związanych.

### **Bezpieczeństwo użytkownika**

---

1. Podczas pracy z narzędziem należy zachować szczególną ostrożność oraz zdrowy rozsądek. Nie wolno obsługiwać narzędzia będąc pod wpływem alkoholu, narkotyków oraz leków na receptę. Czytaj ulotki leków, których zażywasz, aby sprawdzić, czy wpływają one na Twoją ocenę sytuacji oraz refleks. Jeśli masz jakiegokolwiek wątpliwości nie obsługuj narzędzia.
2. Należy używać odpowiednich akcesoriów ochronnych. Podczas pracy z narzędziem należy nosić okulary ochronne, maskę przeciwpyłową, antypoślizgowe buty, kask oraz ochronę uszu zawsze, gdy wymaga tego sytuacja. Zmniejszy to ryzyko wypadków.
3. Należy unikać przypadkowego uruchomienia się narzędzia. Przed podłączeniem do prądu należy upewnić się, że włącznik jest w pozycji OFF. Podczas przenoszenia narzędzia nie należy trzymać go za włącznik, ponieważ zwiększa to ryzyko wypadków.
4. Należy usunąć wszelkie klucze regulacyjne przed uruchomieniem narzędzia. Klucz przymocowany do obrotowych części narzędzia może być przyczyną urazów ciała.
5. Nie należy sięgać ponad urządzeniem. Podczas pracy należy zachować stabilną pozycję i równowagę. Pozwala to na zachowanie lepszej kontroli nad urządzeniem w razie wystąpienia nieprzewidzianych sytuacji.
6. UBIERAJ SIĘ ODPOWIEDNIO. Nie noś luźnych ubrań ani biżuterii, ponieważ mogą one zostać wkręcone w ruchome części narzędzia. Zaleca się, aby do pracy z narzędziem zakładać obuwie z podeszwą antypoślizgową. Długie włosy należy odpowiednio zabezpieczyć. Zawsze noś odpowiednie ubranie ochronne.
7. Należy używać mocowania obrabianego przedmiotu. Jest to bezpieczniejsze niż używanie ręki to podtrzymywania, ponieważ pozwala na użycie obu rąk do obsługi urządzenia.

### **Bezpieczeństwo związane z użytkowaniem i konserwacją**

---

1. Nie należy przeciążać narzędzia. Urządzenie będzie pracowało lepiej i bezpieczniej przy obciążeniach do których zostało przystosowane. Nie próbuj używać niekompatybilnych akcesoriów w celu zwiększenia wydajności narzędzia.
2. Nie należy używać narzędzia, które ma uszkodzony włącznik. Narzędzie, które nie może być kontrolowane przy pomocy włącznika stwarza niebezpieczeństwo i powinno zostać naprawione.
3. Przed rozpoczęciem regulacji, naprawy, wymiany akcesoriów lub magazynowania należy odłączyć narzędzie od prądu. Takie środki ostrożności zmniejszą ryzyko przypadkowego

- uruchomienia narzędzia.
4. Narzędzie należy przechowywać odłączone od prądu, poza zasięgiem dzieci i osób niepowołanych.
  5. Należy regularnie dokonywać konserwacji narzędzia. Należy sprawdzić, czy nie ma luzów i usterek ruchomych części, czy nie są uszkodzone elementy narzędzia lub czy nie wystąpiły inne usterki mogące zakłócić prawidłową pracę urządzenia. W razie wykrycia nieprawidłowości należy natychmiastowo dokonać naprawy narzędzia. Wiele usterek ma swoje źródło w nieprawidłowej konserwacji.
  6. Należy używać narzędzia oraz akcesoriów z nim związanych zgodnie z niniejszą instrukcją i w sposób prawidłowy. Należy brać pod uwagę warunki oraz rodzaj wykonywanej pracy. Użycie narzędzia niezgodnie z przeznaczeniem może być przyczyną poważnych wypadków.
  7. Uszkodzony włącznik należy wymienić w autoryzowanym serwisie. Nie należy używać narzędzia z niesprawnym włącznikiem / wyłącznikiem.
  8. Nie należy pozostawiać narzędzia bez nadzoru, gdy jest ono włączone. Przed opuszczeniem miejsca pracy zawsze należy wyłączyć narzędzie i poczekać na jego całkowite zatrzymanie się.
  9. Jeśli główny kabel uległ uszkodzeniu należy go wymienić na odpowiedni kabel sieciowy. Kabel uzyskać można od dystrybutora urządzenia. Kabel może być wymieniony przez autoryzowany serwis lub wykwalifikowanego elektryka.

### Serwis

---

1. Naprawa narzędzia powinna być dokonana jedynie przez wykwalifikowany personel przy użyciu kompatybilnych części zamiennych. Zapewni to na bezpieczną i wydajną pracę narzędzia.

## III. ZASADY BEZPIECZEŃSTWA ZWIĄZANE Z UŻYCIEM ELEKTRONARZĘDZI

### UWAGI OGÓLNE

---

- ✓ Urządzenia elektryczne powinny spełniać wymagania bezpieczeństwa i higieny pracy określone w Polskich Normach i właściwych przepisach przez cały okres użytkowania.
- ✓ Osoby zatrudnione przy urządzeniach elektrycznych powinny być wyposażone w odpowiednią odzież roboczą i środki ochrony indywidualnej.
- ✓ Osoby zatrudnione przy urządzeniach elektrycznych powinny przestrzegać wszelkich przepisów bhp, obowiązujących przy urządzeniach elektrycznych.

### PODSTAWOWE CZYNNOŚCI PRZED ROZPOCZĘCIEM PRACY

---

- ✓ Przed rozpoczęciem pracy należy zapoznać się z dokumentacją urządzenia elektrycznego oraz przygotować potrzebne narzędzia, przyrządy, tablice ostrzegawcze i niezbędny sprzęt izolacyjny.

- ✓ Sprawdzić stan techniczny urządzeń i instalacji elektrycznych (stan izolacji przewodów, kabli, wtyczek, wyłączników, gniazd), zerowanie, uziemienie, stan zabezpieczeń przeciwpożarowych i przeciwporażeniowych.
- ✓ Sprawdzić stan techniczny zabezpieczeń prądowych.
- ✓ Sprawdzić stan oznakowania przeciwpożarowego urządzeń i instalacji elektrycznych.

#### **CZYNNOŚCI PODCZAS PRACY I PO JEJ ZAKOŃCZENIU**

---

- ✓ Narzędzie elektryczne należy eksploatować jedynie zgodnie z jego przeznaczeniem.
- ✓ W razie konieczności opuszczenia miejsca pracy należy zatrzymać obsługiwane maszyny i wszystkie inne urządzenia, które mogą spowodować zagrożenie i odłączyć napięcie.
- ✓ W razie konieczności pracy pod napięciem, należy stosować narzędzia i sprzęt izolacyjny oraz rękawice i obuwie dielektryczne.
- ✓ W razie samoczynnego wyłączenia urządzenia lub przepalenia się bezpieczników, włączyć je powtórnie po usunięciu przyczyny zwarcia i założenia nowych bezpieczników
- ✓ Do przyłączania maszyn i urządzeń należy stosować gniazda ze stykiem uziemiającym, jeżeli wymaga tego instalacja elektryczna
- ✓ Po zakończeniu pracy należy zabezpieczyć urządzenia elektryczne, uporządkować miejsce pracy, narzędzia i sprzęt

#### **ZABRANIA SIĘ:**

---

- × dopuszczania do eksploatacji urządzeń elektrycznych bez potwierdzenia skuteczności ochrony przed możliwością porażenia prądem elektrycznym
- × dokonywania zmian w obsługiwanym urządzeniu
- × usuwania ochron, zabezpieczeń, zwierania przekaźników, blokowania wyłączników, stosowania prowizorycznych napraw bezpieczników, stosowania niewłaściwych wkładek bezpiecznikowych
- × zakładania bezpieczników przy włączonej maszynie
- × ciągnięcia za przewód elektryczny przy wyciąganiu wtyczki z gniazdka
- × eksploatowania gniazd wtykowych oraz wtyczek z uszkodzoną obudową lub wkładką izolacyjną
- × przeciążania urządzeń elektrycznych ponad dopuszczalną wartość
- × dotykania części będących pod napięciem, zacisków kondensatorów (nawet, gdy są odłączone)
- × pozostawiania bez dozoru urządzeń elektrycznych podłączonych do sieci. Wszystkie urządzenia elektryczne należy odłączyć od sieci przed opuszczeniem stanowiska pracy.
- × dostępu do urządzeń lub instalacji elektrycznych osobom niepowołanym, niepełnoletnim, w tym dzieciom, osobom chorym, będącym pod wpływem alkoholu lub innych używek

## UWAGI KOŃCOWE



1. Naprawy i konserwacje urządzeń elektrycznych mogą być wykonywane tylko przez przeszkolonych specjalistów.
2. Pierwsza pomoc przy porażeniu prądem elektrycznym:
  - ✓ uwolnić człowieka spod napięcia
  - ✓ czynność uwalniania wykonywać ostrożnie, aby nie zostać również porażonym
  - ✓ natychmiast pozbawić instalację elektryczną napięcia przez wykręcenie bezpieczników lub przecięcie przewodu pod napięciem szczypcami z izolowaną rękojeścią (czynności te wykonywać ręką izolowaną, stojąc na płycie izolującej – guma, szkło, sucha deska)
  - ✓ po uwolnieniu pracownika sprawdzić, czy daje oznaki życia
  - ✓ osobom silnie porażonym i nie oddychającym przywrócić oddech, stosując sztuczne oddychanie i masaż serca, tak długo aż osoba porażona odzyska przytomność lub do przyjazdu karetki
  - ✓ w przypadku stwierdzenia oparzenia założyć na ranę suchy, jałowy opatrunek
  - ✓ w każdym przypadku chory musi być hospitalizowany (według zasad BHP).

## IV. ZASADY BEZPIECZEŃSTWA ZWIĄZANE Z UŻYCIEM ODCIĄGU

Nawet prawidłowe użytkowanie narzędzia może nieść za sobą pewne ryzyko. Aby zminimalizować ryzyko wypadków w miejscu pracy należy przestrzegać zasad bezpieczeństwa i używać narzędzia zgodnie z przeznaczeniem. Przestrzeganie instrukcji minimalizuje ryzyko:

- Wyładowań elektrycznych węża odciągu.
- Zmiażdżenia przez ruchome elementy narzędzia.
- Wyrzutu pyłu.
- Ryzyko porażenia prądem w wyniku niestandardowego podłączenia elektrycznego.
- Dotknięcia elementów narzędzia mogących znajdować się pod napięciem.
- Uszkodzenia słuchu w wyniku zbyt długiego użytkowania narzędzia.
- Ryzyka pożaru.

### Zasady bezpieczeństwa

-  Przekazać instrukcje bezpieczeństwa innym osobom znajdującym się w miejscu pracy.
  -  Zachować instrukcje w bezpiecznym miejscu do późniejszego wglądu.
  -  Wszelkie prace naprawcze muszą zostać wykonane przez wykwalifikowanego elektryka.
- Przed użyciem przeczytać instrukcję i zapoznać się ze sprzętem.
  - Nie używać niezgodnie z przeznaczeniem.
  - Być czujnym. Podczas pracy zachować ostrożność. Nie używać będąc zmęczonym lub pod wpływem środków odurzających.



- Używać odciągu jedynie na twardej, stabilnej i drgającej powierzchni.
- W miejscu pracy zapewnić odpowiednią wentylację i oświetlenie.
- Utrzymywać czystość w miejscu pracy.
- Nie używać odciągu w miejscach wilgotnych ani w pobliżu materiałów łatwopalnych.
- Nie odciągać:
  - ✓ Materiałów generujących iskry lub materiałów łatwopalnych.
  - ✓ Dużych drewnianych i metalowych elementów.
  - ✓ Materiałów wybuchowych i medycznych.
- Używać narzędzia jedynie z prawidłowo zamontowanymi akcesoriami bezpieczeństwa. Nie modyfikować narzędzia w żaden sposób mogący negatywnie wpływać na bezpieczeństwo pracy.
- Natychmiastowo wymieniać uszkodzone elementy.
- Nie pozostawiać urządzenia na deszczu.
- Nie pozostawiać urządzenia bez nadzoru.
- Urządzenie nie może być używane przez osoby poniżej 16 roku życia i osoby bez odpowiedniego przeszkolenia.
- Operator urządzenia jest odpowiedzialny za inne osoby w miejscu pracy.
- Trzymać dzieci z dala od urządzenia.
- Nie rozpylać wody na narzędzie.
- Trzymać narzędzie w bezpiecznym miejscu poza zasięgiem dzieci.
- Wyłączyć narzędzie i odłączyć je od prądu przed:
  - ✓ Wykonywaniem prac naprawczych.
  - ✓ Konserwacją i czyszczeniem.
  - ✓ Usuwaniu usterek.
  - ✓ Sprawdzaniem instalacji elektrycznych.
  - ✓ Transportem.
  - ✓ Wymianą worka na pył.
  - ✓ Pozostawieniem maszyny bez nadzoru (przerwa w pracy).
- Sprawdzić urządzenie pod kątem uszkodzeń:
  - ✓ Przed każdym użyciem sprawdzić, czy urządzenia zabezpieczające są sprawne i czy nie ma uszkodzonych części.
  - ✓ Sprawdzić, czy ruchome elementy narzędzia działają prawidłowo. Naprawy muszą być dokonywane przez profesjonalny serwis.
  - ✓ Wymieniać uszkodzone naklejki informacyjne.

### **Bezpieczeństwo związane z elektrycznością**

---

- Długie i cienkie kable elektryczne mogą prowadzić do spadku napięcia i prowadzić do obniżenia mocy silnika.
- Podczas wykonywania podłączenia elektrycznego upewnić się, że kabel nie jest ściśnięty, zgięty ani narażony na wilgoć.

- Nie używać kabla niezgodnie z przeznaczeniem. Chronić kabel przed wysoką temperaturą, olejem i ostrymi krawędziami. Nie ciągnąć za kabel podczas wyciągania wtyczki z kontaktu.
- W przypadku używania przedłużacza na bębnie należy całkowicie go rozwinąć.
- Regularnie sprawdzać przedłużacze pod kątem uszkodzeń.
- Nie używać uszkodzonych przedłużaczy.
- Podczas pracy na zewnątrz używać przedłużaczy przeznaczonych do użytku zewnętrznego.
- Nie wykonywać prowizorycznych instalacji elektrycznych.
- Nie obchodzić ani nie dezaktywować urządzeń zabezpieczających.
- Urządzenie podłączać do sieci z bezpiecznikiem 30mA.



Naprawy związane z elektryką muszą być wykonywane przez wykwalifikowanego elektryka.

## V. DANE TECHNICZNE

<b>Model</b>	<b>BP-8786</b>
<b>Zasilanie</b>	230V/50Hz
<b>Moc pracy ciągłej</b>	0,55 kW
<b>Moc maksymalna</b>	0,75 kW
<b>Poziom hałasu</b>	Lwa 83 dB , Lpa 78 dB

## VI. ZAWARTOŚĆ ZESTAWU

Po otrzymaniu urządzenia sprawdzić zawartość pudełka. Sprawdzić, czy w zestawie znajdują się wszystkie elementy oraz, czy w transporcie nie doszło do uszkodzenia.

Ewentualne braki lub uszkodzenia zgłosić natychmiastowo do kuriera lub dystrybutora.

### Zawartość zestawu:

- 1x odciąg pyłu wstępnie zmontowany
- 1x wąż odciągający
- 1x filtr
- 1x worek na pył
- 1x prawy element ramy
- 1x lewy element ramy
- 1x połączenie poprzeczne
- 1x rama podstawy
- 2x szybkozłączki
- 1x wieszak na worek
- 1x torba ze śrubkami
- 1x instrukcja

## VII. OPIS ELEMENTÓW NARZĘDZIA

- |   |                                 |    |                      |
|---|---------------------------------|----|----------------------|
| 1 | Lewy element ramy               | 10 | Uchwyt               |
| 2 | Prawy element ramy              | 11 | Silnik z włącznikiem |
| 3 | Rama podstawy z kółkami         | 12 | Włącznik             |
| 4 | Połączenie poprzeczne           | 13 | Komora               |
| 5 | Kółka                           | 14 | Worek na pył         |
| 6 | Szybkozłączki do filtra i worka | 15 | Worek filtra         |
| 7 | Wąż odciągu                     | 16 | Zacisk węża          |
| 8 | Wentylator z mocowaniem         |    |                      |
| 9 | Wieszak na worek                |    |                      |

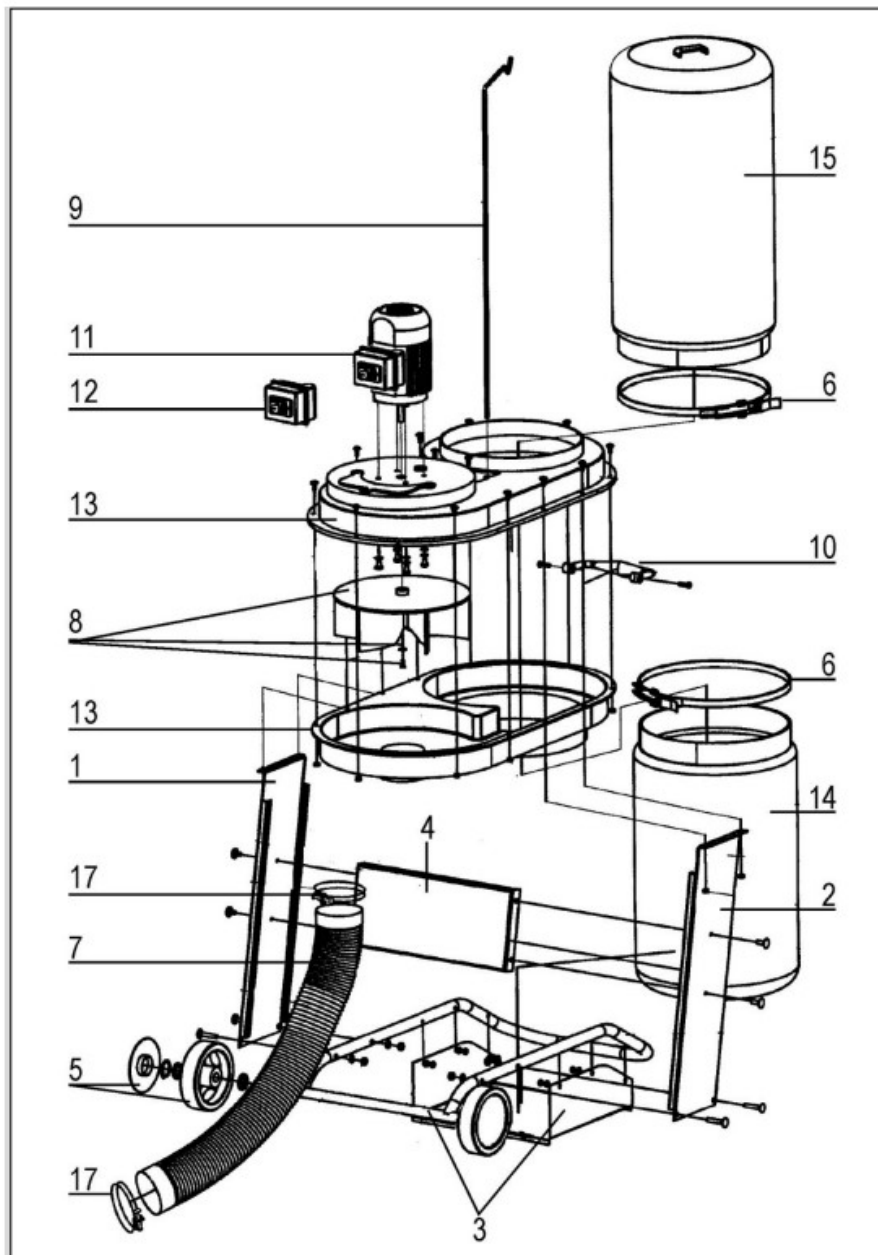

## VIII. ZASTOSOWANIE

System usuwania pyłu przeznaczony jest do odciągania pyłu powstałego w wyniku wiercenia, szlifowania, frezowania itp. powstałego podczas używania frezarek, pił tarczowych, grubościówek itp.

- Urządzenie nie może być używane w pomieszczeniu dłużej niż pół godziny dziennie.
- Upewnić się, że do odciągu nie dostaną się drewniane, metalowe ani kamienne elementy.
- Nie wchłaniać:
  - × łatwopalnych gazów (np. Farby lub mgły końcowe)
  - × materiałów wybuchowych
  - × metalowych części
  - × dużych zrębów
- Odciąg nie nadaje się do użytku przemysłowego

## IX. MONTAŻ

1. Skręcić oba elementy ramy (1+2). Do każdej strony potrzeba:
  - 2x śruba kwadratowa M8x40
  - 2x nakrętki kombinowane M8

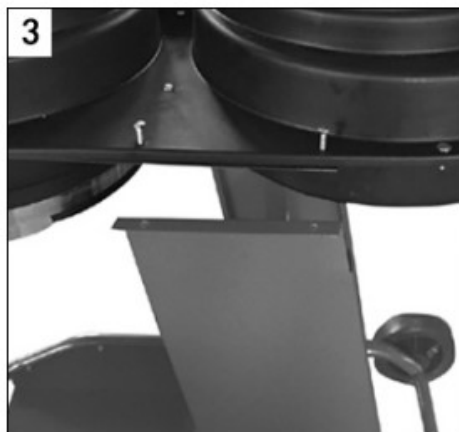
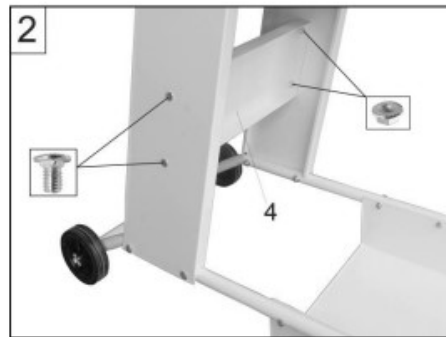
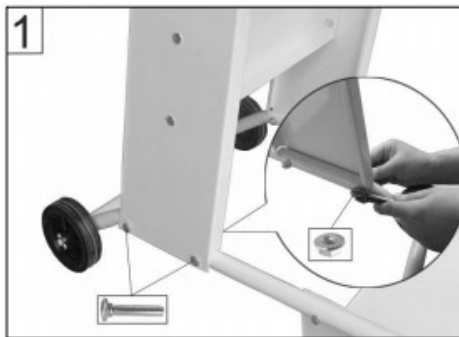

2. Przykręcić połączenie poprzeczne (4). Do połączenia potrzeba:  
4x śruba kwadratowa M8x40  
4x nakrętki kombinowane M8
3. Nałożyć zespół odciągu na ramę.
4. Zamocować najpierw jedną stronę przy pomocy 2 śrub z okrągłymi łbami M5.  
Następnie zamocować drugą stronę.
5. Zamontować wąż odciągu (7). Przykręcić wąż poprzez dokręcenie śrub na zacisku węża (17) o kilka obrotów.

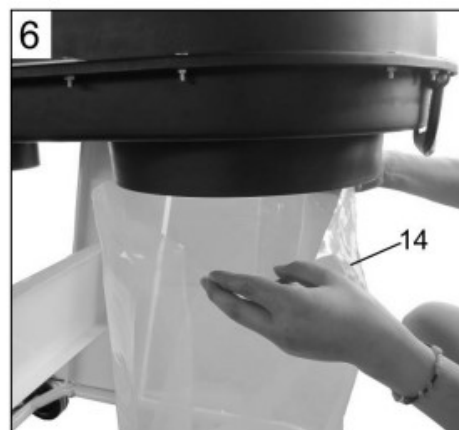
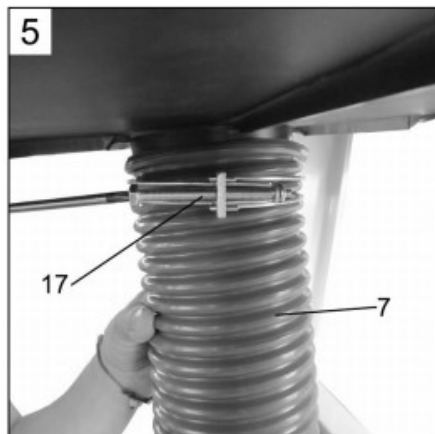

6. Zamontować worek na pył (14).
7. Zamocować worek na pył przy pomocy szybkozłączek (6).
8. Powiesić hak na worek (9).

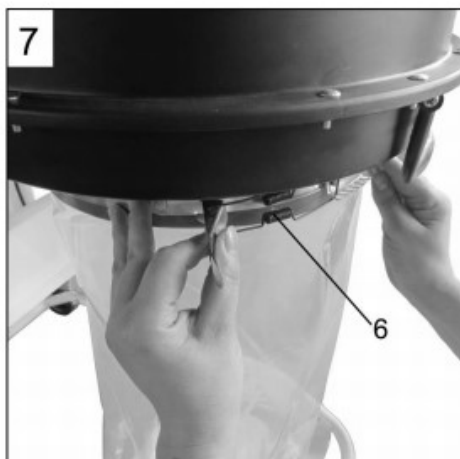

9. Umieścić filtr (15).
10. Zamocować filtr przy pomocy szybkozłączek (6).
11. Powiesić filtr.



## X. URUCHOMIENIE

1. Sprawdź, czy urządzenie jest dobrze zmontowane.
2. Umieścić odciąg pyłu na stabilnej i równej powierzchni. Upewnić się, że miejsce umieszczenia urządzenia jest dobrze oświetlone i ma odpowiednią wentylację. Upewnić się, że nie ma ryzyka przewrócenia się urządzenia.
3. Przed użyciem narzędzia upewnić się, że:
  - a. Podłączenie elektryczne nie nosi śladów uszkodzenia.
  - b. Urządzenie nie jest uszkodzone.
  - c. Wszystkie śruby są dobrze dokręcone.

### Podłączenie do prądu

**i** Upewnić się, że napięcie w sieci zgadza się z tym na tabliczce znamionowej narzędzia.

1. Podłączyć narzędzie do odpowiedniego, uziemionego gniazdka.
2. Podłączyć urządzenie do sieci z wyłącznikiem prądowym 30A.
3. Używać kabli o odpowiedniej średnicy.

**i** Bezpiecznik: 10A

## Elektryczność statyczna

Urządzenie zbudowane jest w komponentów nieprzewodzących prądu.

 Nie wymieniać elementów z tworzywa na elementy metalowe. Nie wymieniać węża odciągu pyłu na wąż z metalowym uzwojeniem.

 Kiedy wąż odciągu jest zamocowany do elementów przewodzących (np. metalowych wyciągów lub rur) należy go uziemić, aby chronić użytkownika przed elektrycznością statyczną.

## Włącznik / wyłącznik

Nie używać urządzenia jeśli włącznik jest uszkodzony. Uszkodzony włącznik należy natychmiastowo wymienić.



### Włączanie

Wcisnąć zielony włącznik (I)

### Wyłączanie

Wcisnąć czerwony wyłącznik (0)

## XI. PRACA Z ODCIĄGIEM

1. Umieścić odciąg blisko urządzenia do obróbki drewna. Upewnić się, że urządzenie nie przeszkadza w wykonywanej pracy.
2. Podłączyć odciąg tak, aby zapewniał on swobodną pracę.
3. Podłączyć odciąg do prądu.
4. Uruchomić odciąg i poczekać aż wentylator osiągnie pełne obroty. Jeśli torba filtra nie wypełni się automatycznie po kilku sekundach należy pociągnąć ją do góry.
5. Uruchomić urządzenie do obróbki drewna, do którego podłączony jest odciąg.
6. Odciąg wyłączyć dopiero jakieś 10s po wyłączeniu obrabiarki.

## XII. KONSERWACJA

Urządzenie nie wymaga specjalnej konserwacji.

Przed każdorazowym użyciem i magazynowaniem sprawdzić:

- ✓ Czy nie ma poluzowanych śrub. W razie potrzeby śruby dokręcić.
- ✓ Czy nie ma uszkodzonych elementów. Uszkodzone elementy natychmiastowo wymienić.

### XIII. CZYSZCZENIE

- ⚠ Przed rozpoczęciem czyszczenia odłączyć urządzenie od prądu.
- ⚠ Nie kierować strumienia wody na silnik ani włącznik.
- ⚠ Podczas czyszczenia nosić maskę przeciwpyłową z filtrem klasy II.

#### Czyszczenie

- Czyścić ramę i komorę wentylatora przy pomocy wilgotnej szmatki.
- Silnik i bezpiecznik czyścić suchą szmatką.
- Ścisnąć worek filtrujący. Upewnić się, że worek na pył jest powieszony.
- Worek na pył czyścić po każdej pracy lub po jego zapelnieniu (pojemność 65l).
- Aby zapewnić siłę ssącą podczas wymiany worka na pył, należy najpierw ścisnąć worek filtra.

### XIV. DIAGRAM ELEKTRYCZNY

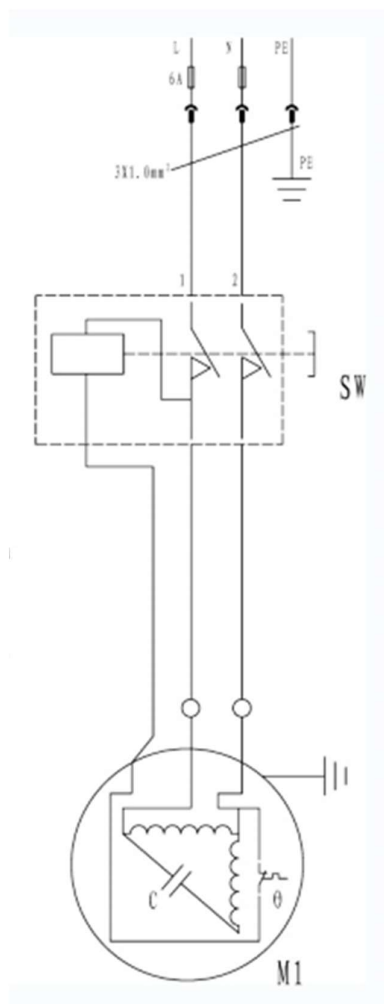

SW: Główny włącznik

M1: Silnik

C: Kondensator

O: Ochrona termiczna



**XV. OCHRONA ŚRODOWISKA****Zakaz wyrzucania narzędzia wraz z innymi odpadami gospodarstwa domowego.**

Nie wolno wyrzucać zużytego narzędzia z odpadami gospodarstwa domowego. Narzędzie należy zutylizować w przeznaczonym do tego zakładzie zajmującym się utylizacją i recyklingiem elektro-śmieci.

Elektrośmieci (czyli Zużyty Sprzęt Elektryczny i Elektroniczny) to popsute, od dawna nieużywane, już niepotrzebne urządzenia elektryczne i elektroniczne, działające kiedyś na prąd lub na baterie – zepsute komputery, zabawki i gadżety elektroniczne, stare pralki, lodówki, a także zużyte świetlówki. Klasyfikowane są one jako odpady niebezpieczne, ponieważ zawierają trujące substancje.

**XVI. DEKLARACJA ZGODNOŚCI****DEKLARACJA ZGODNOŚCI**  
według ISO/IEC Guide 22 i EN 45014

**Nazwa producenta:** BASS S.C  
**Adres producenta:** Al. Krakowska 60, Mroków 05-552

**DEKLARUJEMY ŻE PRODUKT JEST ZGODNY Z NORMAMI UNII EUROPEJSKIEJ**

**Nazwa produktu:** Odciąg wiórów, pochłaniacz trocin  
(oznaczona znakiem towarowym BASS POLSKA)

**Model (oznaczenia handlowe)** BP-8786

**Parametry produktu:**

Napięcie: 230V/50Hz  
Moc pracy ciągłej: 0,55 kW  
Moc maksymalna: 0,75 kW  
Poziom hałasu: Lwa 83 dB , Lpa 78 dB

**Deklaracja:**

Wyrób do którego odnosi się niniejsza deklaracja spełnia wymagania Dyrektyw WE:

1. 2006/42/WE

**Według norm:**

EN-62841-1:2015

**Osoba odpowiedzialna za sporządzenie i przechowywanie dokumentacji technicznej:**

Marek Belniak



.....

07.07.2018

Michał Skiba  
05-552 Mroków, Al. Krakowska 60