

AGREGAT SPALINOWY

BP-5021



Instrukcja obsługi

Kopia instrukcji oryginalnej



PRZED UŻYCIEM NARZĘDZIA, NALEŻY DOKŁADNIE ZAPOZNAĆ SIĘ Z
INSTRUKCJĄ.



Spis treści

| | |
|--|----|
| I. GWARANCJA I SERWIS | 2 |
| II. ZASADY BEZPIECZEŃSTWA..... | 4 |
| III. OGÓLNE ZASADY BEZPIECZEŃSTWA ZWIĄZANE Z UŻYCIEM AGREGATU..... | 7 |
| IV. SZCZEGÓŁOWE ZASADY BEZPIECZEŃSTWA | 9 |
| V. INFORMACJE WSTĘPNE | 12 |
| VI. DANE TECHNICZNE..... | 12 |
| VII. PRZED ROZPOCZĘCIEM PRACY | 13 |
| VIII. ODPALANIE SILNIKA | 13 |
| IX. ZATRZYMYWANIE SILNIKA | 14 |
| X. PODŁĄCZENIE..... | 14 |
| XI. KONSERWACJA..... | 15 |
| XII. ZAKRES PRACY..... | 17 |
| XIII. ROZWIĄZYWANIE PROBLEMÓW..... | 17 |
| XIV. OCHRONA ŚRODOWISKA | 18 |
| XV. DEKLARACJA ZGODNOŚCI | 19 |

Dziękujemy za wybranie naszego produktu. Przed użyciem należy dokładnie zapoznać się z instrukcją związaną z obsługą narzędzia i bezpieczeństwem pracy. Zatrzymaj instrukcję do późniejszego wglądu.

Instrukcja została przetłumaczona z fabrycznej wersji instrukcji dostarczonej przez producenta w języku angielskim.

Dołączono :

a. Deklaracje zgodności producenta BASS S.C

Urządzenie oznaczone znakiem towarowym BASS POLSKA

Urządzenie oznaczone znakiem handlowym BP-5021

I. GWARANCJA I SERWIS

Punk Serwisowy Producenta BASS S.C.

Al. Krakowska 60

Mroków 05-552

www.bass.pl

Kontakt : e-mail serwis@bass.pl

Uprzejmie prosimy o wypełnienie zgłoszenia reklamacyjnego na stronie

www.serwis.bass.pl

Regulamin gwarancji

Gwarant gwarantuje Nabywcy poprawne działanie towaru, pod warunkiem użytkowania go zgodnie z przeznaczeniem oraz zasadami określonymi w instrukcji obsługi doręczonej Nabywcy wraz z tym towarem.

Okres gwarancji wynosi 12 miesięcy od daty sprzedaży. Wady ujawnione w tym terminie będą usuwane bezpłatnie.

Okres gwarancji wynosi 12 miesięcy od daty sprzedaży z możliwością przedłużenia tego okresu do 24 miesięcy, pod warunkiem zgłoszenia narzędzia do autoryzowanego serwisu po 12 miesiącach od daty zakupu w celu wykonania przeglądu:

- **Pomiaru kompresji silnika**
- **Eliminacji luzów mechanicznych**
- **Regulacji sprzęgła**
- **Przesmarowania przekładni**
- **Regulacji gaźnika**

Gwarant odpowiada przed Nabywcą wyłącznie za wady fizyczne, powstałe z przyczyn tkwiących w sprzedanym produkcie. Gwarancją nie są objęte wady powstałe z innych przyczyn, a szczególnie w wyniku:

- ✓ nieprawidłowego użytkowania lub zastosowania,
- ✓ nieprawidłowego doboru produktu do warunków istniejących w miejscu montażu,
- ✓ nieprawidłowego montażu, konserwacji, magazynowania i transportu produktu,
- ✓ uszkodzeń mechanicznych, chemicznych, termicznych lub celowego uszkodzenia produktu i wywołanie nim wady,
- ✓ uszkodzeń produktu powstałych w wyniku stosowania nieoryginalnych lub niezgodnych z zaleceniami producenta materiałów,
- ✓ uszkodzeń wynikłych ze zdarzeń losowych, czynników noszących znamiona siły wyższej (pożar, powódź, wyładowania atmosferyczne itp.),
- ✓ wadliwego działania urządzeń mających wpływ na działanie produktu.

Gwarancja nie obejmuje części podlegających normalnemu zużyciu oraz części i materiałów eksploatacyjnych, jak: filtry, żarówki, bezpieczniki, baterie, łożyska, smary, oleje, czynniki chłodnicze itp.). Gwarancja nie obejmuje produktu, którego na podstawie przedłożonych dokumentów i cech znamionowych produktu nie można zidentyfikować jako produktu zakupionego u Gwaranta.

Ponadto Nabywca traci uprawnienia z tytułu gwarancji na produkty w przypadku stwierdzenia:

- ✓ jakiegokolwiek modyfikacji produktu,
- ✓ ingerencji osób nieuprawnionych,
- ✓ jakichkolwiek prób napraw dokonywanych przez osoby nieuprawnione,
- ✓ nieprzestrzegania obowiązków dokonywania okresowych przeglądów jeśli są one wymagane.

Podstawą przyjęcia reklamacji do rozpatrzenia jest spełnienia łącznie następujących warunków:

- ✓ Zgłoszenia reklamacji przez Nabywcę poprzez wiadomość e-mail, kontakt telefoniczny, wizytę w siedzibie producenta, lub wypełnienie formularza reklamacyjnego na stronie www.serwis.bass.pl. Choć forma złożenia reklamacji zależy jedynie od preferencji Konsumenta, uprzejmie prosimy o wypełnianie formularza reklamacyjnego w celu ułatwienia i przyspieszenia naszej pracy.
- ✓ Okazanie dowodu zakupu np. kopii faktury, paragonu zakupu reklamowanego produktu lub wyciągu z karty .
- ✓ Dostarczenia osobistego lub za pośrednictwem przewoźnika (spedytora) reklamowanego produktu do siedziby Gwaranta

Produkt wysyłany do serwisu winien być dostarczony w oryginalnym opakowaniu. W przypadku braku opakowania oryginalnego bądź jakiegokolwiek innego opakowania ochronnego i braku odpowiedniego zabezpieczenia produktu do transportu przez Nabywcę, Gwarant nie ponosi odpowiedzialności za uszkodzenia w trakcie transportu. Uprzejmie prosimy o doręczanie reklamowanego produktu w stanie czystym.

W przypadku nie uznania reklamacji reklamowany produkt będzie zwrócony reklamującemu na jego pisemne żądanie pod warunkiem uprzedniego pokrycia Gwarantowi kosztów przesłania produktu do Nabywcy.

Nieodebrany towar po okresie 60 dni będzie utylizowany.

II. ZASADY BEZPIECZEŃSTWA

UWAGA! Przed użyciem należy przeczytać całą instrukcję. Nieprzestrzeganie poniższych instrukcji prowadzić może do porażenia elektrycznego, pożaru i poważnych urazów ciała.

Symbole bezpieczeństwa



Przeczytać instrukcję obsługi



Nosić gogle ochronne. Podczas pracy generowane są drobiny, iskry i pyły szkodliwe dla oczu



Nosić słuchawki ochronne. Hałas może prowadzić do stopniowej utraty słuchu.



Podczas szlifowania drewna i innych materiałów może dochodzić do powstawania szkodliwego dla zdrowia pyłu. Należy nosić maskę chroniącą drogi oddechowe.

Miejsce pracy

- ⇒ UTRZYMUJ MIEJSCE PRACY W CZYSTOŚCI. Bałagan w miejscu zwiększa prawdopodobieństwo wypadków.
- ⇒ ZWRACAJ UWAGĘ NA WARUNKI W MIEJSCU PRACY. Nie używaj narzędzia w miejscach wilgotnych, mokrych. Nie wystawiaj na działanie deszczu. Nigdy nie używaj narzędzi elektrycznych w pobliżu łatwopalnych gazów i płynów.
- ⇒ TRZYMAJ DZIECI Z DALA OD URZĄDZENIA. Dzieci nie powinny znajdować się miejscu pracy. Każde rozproszenie może być przyczyną wypadku. Nie pozwalaj dzieciom przenosić urządzenia ani żadnych akcesoriów z nim związanych.

Bezpieczeństwo związane z elektrycznością

1. Wtyczka musi pasować do gniazdka. Nigdy nie należy modyfikować wtyczki w żaden sposób. Nie należy używać przejściówek z uziemionym narzędziem. Niemodyfikowana wtyczka kompatybilna z gniazdkiem zmniejsza ryzyko porażenia elektrycznego.
2. Należy unikać kontaktu części ciała z uziemionymi powierzchniami takimi jak rury, wentylatory i chłodziarki. Ryzyko porażenia elektrycznego zwiększa się gdy ciało użytkownika stanowi uziemienie.
3. Nie należy wystawiać narzędzia na deszcz oraz wilgoć. Woda dostająca się do wnętrza narzędzia zwiększa ryzyko porażenia elektrycznego.
4. Nie należy przeciągać kabla sieciowego. Nie należy używać kabla do przenoszenia i przeciągania narzędzia. Nie należy ciągnąć za kabel w celu odłączenia wtyczki z kontaktu. Kabel sieciowy należy trzymać z dala od ciepła, oleju, ostrych krawędzi i ruchomych części. Uszkodzony lub przetarty kabel sieciowy zwiększa ryzyko porażenia elektrycznego.
5. Podczas użytkowania urządzenia na dworze należy używać przedłużacza przeznaczonego do użytku zewnętrznego. Narzędzie należy używać jedynie, gdy układ zasilający wyposażony jest w bezpiecznik.

Bezpieczeństwo użytkownika

1. Podczas pracy z narzędziem należy zachować szczególną ostrożność oraz zdrowy rozsądek. Nie wolno obsługiwać narzędzia będąc pod wpływem alkoholu, narkotyków oraz leków na receptę. Czytaj ulotki leków, których zażywasz aby sprawdzić, czy wpływają one na Twoją ocenę sytuacji oraz refleks. Jeśli masz jakiegokolwiek wątpliwości nie obsługuj narzędzia.

2. Należy używać odpowiednich akcesoriów ochronnych. Podczas pracy z narzędziem należy nosić okulary ochronne, maskę przeciwpyłową, antypoślizgowe buty, kask oraz ochronę uszu zawsze gdy wymaga tego sytuacja. Zmniejszy to ryzyko wypadków.
3. Należy unikać przypadkowego uruchomienia się narzędzia. Przed podłączeniem do prądu należy upewnić się, że włącznik jest w pozycji OFF. Podczas przenoszenia narzędzia nie należy trzymać go za włącznik ponieważ zwiększa to ryzyko wypadków.
4. Należy usunąć wszelkie klucze regulacyjne przed uruchomieniem narzędzia. Klucz przymocowany do obrotowych części narzędzia może być przyczyną urazów ciała.
5. Nie należy sięgać ponad urządzeniem. Podczas pracy należy zachować stabilną pozycję i równowagę. Pozwala to na zachowanie lepszej kontroli nad urządzeniem w razie wystąpienia nieprzewidzianych sytuacji.
6. **UBIERAJ SIĘ ODPOWIEDNIO.** Nie noś luźnych ubrań ani biżuterii ponieważ mogą one zostać wkręcone w ruchome części narzędzia. Zaleca się, aby do pracy z narzędziem zakładać obuwie z podeszwą antypoślizgową. Długie włosy należy odpowiednio zabezpieczyć. Zawsze noś odpowiednie ubranie ochronne.
7. Należy używać mocowania obrabianego przedmiotu. Jest to bezpieczniejsze niż używanie ręki to podtrzymywania ponieważ pozwala na użycie obu rąk do obsługi urządzenia.

Bezpieczeństwo związane z użyciem i konserwacją

1. Nie należy przeciążać narzędzia. Urządzenie będzie pracowało lepiej i bezpieczniej przy obciążeniach do których zostało przystosowane. Nie próbuj używać niekompatybilnych akcesoriów w celu zwiększenia wydajności narzędzia.
2. Nie należy używać narzędzia, które ma uszkodzony włącznik. Narzędzie, które nie może być kontrolowane przy pomocy włącznika stwarza niebezpieczeństwo i powinno zostać naprawione.
3. Przed rozpoczęciem regulacji, naprawy, wymiany akcesoriów lub magazynowania należy odłączyć narzędzie od prądu. Takie środki ostrożności zmniejszą ryzyko przypadkowego uruchomienia narzędzia.
4. Narzędzie należy przechowywać odłączone od prądu, poza zasięgiem dzieci i osób niepowołanych.
5. Należy regularnie dokonywać konserwacji narzędzia. Należy sprawdzić, czy nie ma luzów i usterek ruchomych części, czy nie są uszkodzone elementy narzędzia lub czy nie wystąpiły inne usterki mogące zakłócić prawidłową pracę urządzenia. W razie wykrycia nieprawidłowości należy natychmiastowo dokonać naprawy narzędzia. Wiele usterek ma swoje źródło w nieprawidłowej konserwacji.
6. Należy używać narzędzia oraz akcesoriów z nim związanych zgodnie z niniejszą instrukcją i w sposób prawidłowy. Należy brać pod uwagę warunki oraz rodzaj wykonywanej pracy. Użycie narzędzia niezgodnie z przeznaczeniem może być przyczyną poważnych wypadków.
7. Uszkodzony włącznik należy wymienić w autoryzowanym serwisie. Nie należy używać narzędzia z niesprawnym włącznikiem / wyłącznikiem.
8. Nie należy pozostawiać narzędzia bez nadzoru gdy jest ono włączone. Przed opuszczeniem miejsca pracy zawsze należy wyłączyć narzędzie i poczekać na jego całkowite zatrzymanie się.
9. Jeśli główny kabel uległ uszkodzeniu należy go wymienić na odpowiedni kabel sieciowy.

Kabel uzyskać można od dystrybutora urządzenia. Kabel może być wymieniony przez autoryzowany serwis lub wykwalifikowanego elektryka.

Serwis

1. Naprawa narzędzia powinna być dokonana jedynie przez wykwalifikowany personel przy użyciu kompatybilnych części zamiennych. Zapewni to na bezpieczną i wydajną pracę narzędzia.

III. OGÓLNE ZASADY BEZPIECZEŃSTWA ZWIĄZANE Z UŻYCIEM AGREGATU

1. Trzymać dzieci z dala od agregatu.
2. Nie dotykać tłumika ani osłony tłumika, gdy agregat jest włączony ponieważ może to prowadzić do poparzeń. Dla bezpieczeństwa nosić rękawice ochronne podczas pracy w pobliżu gorących powierzchni.
3. Agregat może być naprawiany jedynie przez wykwalifikowany personel.
4. Agregat ustawić na poziomej, stabilnej powierzchni.
5. Upewnić się, że sprzęt podłączany do agregatu nie ma wymagań przewyższających jego wyjściowe robocze parametry. Przeciążenie prowadzi do przegrzewania się sprzętu i jego uszkodzenia.
6. Nie zwiększać obrotów silnika ponad jego możliwości. Zbyt duże obroty silnika zwiększają ryzyko urazów. Nie modyfikować elementów silnika w celu zwiększenia obrotów silnika.
7. W celu uniknięcia przypadkowego uruchomienia narzędzia zawsze dołączać świecę zapłonową lub przewód świecy zapłonowej przed rozpoczęciem regulacji silnika.
8. Nie używać agregatu jeśli uszkodzone są jego komponenty lub obudowa. W przypadku usterki skontaktować się z serwisem.
9. Czyścić agregat z oleju, błota i innych zanieczyszczeń.
10. Przedłużacze, kable zasilające i sprzęt elektryczny muszą być w dobrej kondycji. Nie używać urządzeń elektrycznych z uszkodzonym kablem zasilającym.
11. Magazynować agregat w suchym, dobrze wentylowanym pomieszczeniu i z opróżnionym bakiem.
12. Nie używać agregatu jeśli:
 - Silnik pracuje na zmienionych obrotach.
 - Jest spadek napięcia wyjściowego.
 - Dochodzi do przegrzewania się podłączonych narzędzi.
 - Pojawia się iskrzenie.
 - Gniazdko jest uszkodzone.
 - Silnik nie odpala.
 - Widoczny jest dym lub ogień.
 - W miejscu pracy panuje duża wilgoć lub pada deszcz.
 - Agregat nadmiernie wibruje.

- Miejsce pracy nie ma odpowiedniej wentylacji (zamknięte obszary).
- 13. Regularnie sprawdzać, czy nie ma przecieków i uszkodzeń w układzie paliwowym - przetartych węży, brakujących zacisku lub uszkodzonej zakrętki baku. Przed rozpoczęciem pracy usunąć wszystkie usterki.
- 14. Nie tankować w pobliżu otwartego ognia ani sprzętu elektronicznego takiego jak elektronarzędzia, spawarki, szlifierki itp.
- 15. Tłumik i filtr powietrza muszą być zawsze w dobrym stanie. Ich prawidłowe działanie zapewnia ochronę przed pożarem.
- 16. Podczas pracy nie nosić luźnych ubrań ani biżuterii. Długie włosy zabezpieczyć. Luźne elementy mogą zaplątać się w ruchome elementy narzędzia.
- 17. Agregat musi osiągnąć obroty robocze zanim zostaną podłączone do niego urządzenia elektryczne. Urządzenia elektryczne należy odłączyć od agregatu przed wyłączeniem silnika.
- 18. Aby uniknąć uszkodzenia sprzętu zawsze pilnować, aby agregat był zatankowany gdy są podłączone do niego sprzęty elektryczne.
- 19. Nie umieszczać niczego w otworach wentylacyjnych, nawet gdy agregat nie jest używany ponieważ może to prowadzić do uszkodzenia agregatu oraz urazów.
- 20. Przed magazynowaniem zlać paliwo z baku, aby zapobiec przeciekom.
- 21. Nie podłączać agregatu do komercyjnych gniazdek sieciowych.
- 22. Nie podłączać agregatu do innych źródeł prądu takich jak sieci zasilające budynków.
- 23. Używać agregatu zgodnie z lokalnymi przepisami.
- 24. W przypadku używania przedłużaczy całkowita długość kabli o przekroju $1,5\text{mm}^2$ nie powinna przekroczyć 60m, dla kabli o przekroju $2,5\text{mm}^2$ nie powinna przekroczyć 100m.

Zasady związane z elektrycznością

1. Sprzęt elektryczny podłączany do agregatu nie może być uszkodzony.
2. Nie podłączać agregaty do sieci elektrycznej budynków.
3. Ochrona przed porażeniem elektrycznym zależy od użytego bezpiecznika pasującego do agregatu. Jeśli dojdzie do spalenia się bezpiecznika, należy wymienić go na taki o identycznych parametrach jak fabryczne.
4. Używać jedynie elastycznych gumowych izolowanych kabli zgodnych z IEC245-4.
5. Agregat nie wymaga uziemienia.
6. W przypadku używania przedłużaczy całkowita długość kabli o przekroju $1,5\text{mm}^2$ nie powinna przekroczyć 60m, dla kabli o przekroju $2,5\text{mm}^2$ nie powinna przekroczyć 100m.

Bezpieczeństwo związane z konserwacją

1. Przed rozpoczęciem prac konserwacyjnych wyłączyć agregat.
2. Przed rozpoczęciem prac konserwacyjnych upewnić się, że przypadkowe odpalenie agregatu nie jest możliwe.

IV. SZCZEGÓŁOWE ZASADY BEZPIECZEŃSTWA

Benzyna oraz jej opary są niezwykle łatwopalne, wybuchowe i trujące. Pożar i eksplozja mogą być przyczyną poparzeń a nawet śmierci.

Podczas dolewania paliwa:

- ⇒ Należy wyłączyć silnik i poczekać 2 minuty aż ostygnie przed odkręceniem nakrętki wlotu paliwa.
- ⇒ Bak należy napełniać na zewnątrz w dobrze wentylowanym pomieszczeniu.
- ⇒ Nie wolno nalewać paliwa ponad wyznaczony poziom. Aby pozostawić miejsce na rozszerzanie się paliwa, należy nalać benzyny poniżej początku szyjki wlewu.
- ⇒ Paliwo należy trzymać z dala od iskier, otwartego ognia, palników gazowych, ciepła i innych źródeł zapłonu.
- ⇒ Należy regularnie sprawdzać przewody paliwowe, zbiornik, nakrętkę, złącza pod kątem przecieków i uszkodzeń.
- ⇒ W razie rozlania paliwa należy je wytrzeć i poczekać chwilę aż wyparuje.
- ⇒ W razie połknięcia paliwa, wdychania jego oparów lub kontaktu paliwa z oczami, należy bezzwłocznie skontaktować się z lekarzem. W razie kontaktu paliwa z skórą lub ubraniami, należy natychmiast przemyć skórę wodą i zmienić ubranie.

**Podczas odpalania silnika:**

- ⇒ Należy upewnić się, że świeca zapłonowa, tłumik, nakrętka paliwowa oraz filtr powietrza są prawidłowo osadzone na swoich miejscach.
- ⇒ Nie wolno odpalać silnika bez świecy zapłonowej.
- ⇒ Jeśli silnik jest zalany, należy ustawić dźwignię ssania w pozycję otwartą (OPEN/RUN) i przesunąć manetkę na wysokie obroty (FAST), następnie próbować odpalić silnik.

Podczas używania sprzętu:

- ⇒ Nie wolno przechylać silnika pod kątem, który umożliwia wylanie się paliwa z baku.
- ⇒ Nie wolno dławić gaźnika w celu wyłączenia silnika.
- ⇒ Nie wolno włączać silnika gdy zdjęty jest filtr powietrza.

Podczas transportu sprzętu:

- ⇒ Narzędzie należy transportować z pustym bakiem i zamkniętym zaworem paliwa.

Magazynowanie paliwa lub sprzętu z paliwem w baku

- ⇒ Należy przechowywać z dala od piecyków, bojlerów oraz innych sprzętów wydzielających duże ilości ciepła i mogących być przyczyną zapłonu paliwa.

Silnik wydziela tlenek węgla- bezwonny i bezbarwny trujący gaz. Wdychanie tlenku węgla może być przyczyną załabnięcia, śpiączki a nawet śmierci.

- ⇒ Silnik należy odpalać oraz użytkować na dworze.
- ⇒ Nie wolno odpalać silnika w pomieszczeniach, nawet gdy otwarte są drzwi i okna.

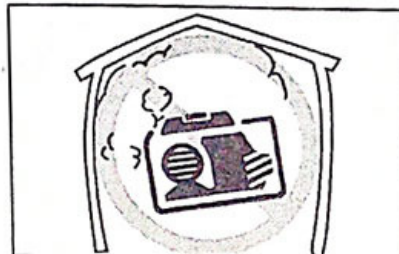

Pracujący silnik generuje ciepło. Elementy silnika, w szczególności tłumik, stają się bardzo gorące podczas pracy silnika. Kontakt części ciała z gorącymi elementami silnika może doprowadzić do poważnych poparzeń. Łatwopalne drobiny takie jak uschnięte liście, trawa i inne mogą zająć się ogniem.

- ⇒ Należy umieścić narzędzie w miejscu, w którym dzieci i osoby postronne mają utrudniony dostęp do silnika agregatu.
- ⇒ Nie wolno umieszczać substancji łatwopalnych w pobliżu agregatu.
- ⇒ Należy umieścić agregat minimum 1m od ścian i innych obiektów ograniczających chłodzenie silnika (①- 1m metr)
- ⇒ Nie należy używać silnika gdy jest on osłonięty plandeką.

- ⇒ Przed podniesieniem agregatu za rączkę, należy upewnić się że jest ona dobrze dokręcona. Agregat przenosić można jedynie za pośrednictwem rączki ②.
- ⇒ Agregatu należy używać jedynie w warunkach opisanych na tabliczce znamionowej. W razie warunków niestandardowych lub nieprawidłowego chłodzenia agregatu. Należy zmniejszyć obciążenie i skontaktować się z dystrybutorem.

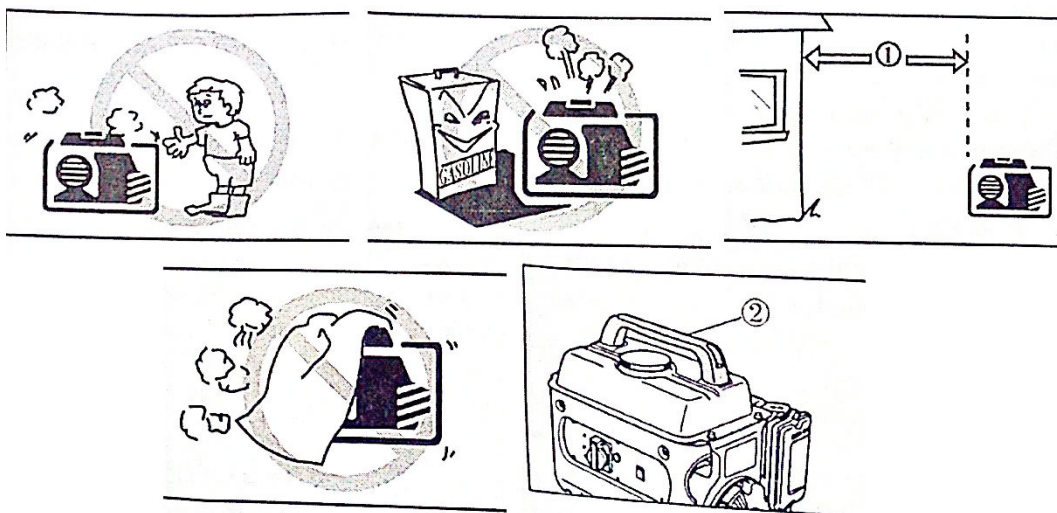

Informacje związane z podłączeniem

| | |
|--|--|
| | <p>Nie należy podłączać agregatu do gniazd sieci komercyjnej.</p> |
| | <p>Nie wolno łączyć ze sobą dwóch agregatów.</p> |

! OSTRZEŻENIE Przed podłączeniem agregatu do sieci elektrycznej budynku, należy zamontować izolowany włącznik w skrzynce bezpiecznikowej budynku. Ta operacja musi być wykonana przez wykwalifikowanego elektryka. Włącznik jest punktem podłączenia do generatora i pozwala przełączanie pomiędzy zasilaniem z sieci a zasilaniem agregatu. Pomoże to zapobiec zasilaniu sieci przez generator gdy zasilanie sieciowe zostanie wyłączone w związku naprawą sieci lub montażem urządzeń elektrycznych. Gdyby w takim wypadku doszło do zasilania generatorem, personel serwisujący mógłby doznać porażenia prądem

elektrycznym. Niezamontowanie izolowanego włącznika może doprowadzić także do uszkodzenia sieci elektrycznej oraz agregatu.

V. INFORMACJE WSTĘPNE

Prezentowany 2-suwowy, 1-cylindrowy, chłodzony powietrzem agregat spalinowy to narzędzie przenośne idealny do użytku w gospodarstwach domowych a na kempingu, w podróży a także w sytuacjach awaryjnych.

W instrukcji zawarto informacje dotyczące obsługi i konserwacji agregatu. Przed użyciem przeczyta całą instrukcję obsługi. Zawarte w instrukcji informacje pozwolą na stworzenie optymalnych warunków pracy zapewniających bezpieczeństwo użytkownika i długie życie serwisowe narzędzia.

VI. DANE TECHNICZNE

Warunki pracy

W takich warunkach agregat osiąga moc znamionową:

| Wysokość [m] | Temperatura zewnętrzna [°C] | Wilgotność względna |
|--------------|-----------------------------|---------------------|
| 0 | +20 | 60% |

W takich warunkach agregat osiąga określone parametry adekwatne do panujących parametrów temperatury, wilgotności i wzniesienia.

| Wysokość [m] | Temperatura zewnętrzna [°C] | Wilgotność względna |
|--------------|-----------------------------|---------------------|
| <1000 | 5-40 | 90% |

Dane techniczne

| | | |
|-------------------|--------------------------------------|---|
| Model | BP-5021 | |
| Wymiary | 385x315x330 mm | |
| Masa | 18 kg | |
| Tryb pracy | 2 godziny pracy - 15 minut przerwy | |
| Generator | Typ | Bez-szczotkowy |
| | Częstotliwość AC | 50 Hz |
| | Znamionowa moc wyjściowa | 0,65 kW |
| | Znamionowe napięcie wyjściowe | 230 V |
| Silnik | Maks. obroty | 3000/min |
| | Moc | 2,5 kW |
| | Typ | 1-cylindrowy, 2-suw, chłodzony powietrzem |
| | Pojemność | 63cm ³ |
| | Zapłon | TCI |
| | Rozruch | Ręczny - linka |
| Chłodzenie | Mieszanka paliwa | Benzyna z olejem do 2-suwów 50:1 |
| | Pojemność baku | 3,5 L |
| Chłodzenie | Napęd | Wał korbowy |
| | Maks. obroty | 3000/min |

Dane dotyczące poziomu hałasu

Zgodnie z normami ISO 8528-10, EN ISO 3744 i dyrektywą europejską 2000/14/EC

| | |
|-----------------------------|----------------|
| Ciśnienie akustyczne | 93dB(A) |
| Moc akustyczna | 89dB(A) |
| Dokładność | K=0,9dB(A) |

Podane parametry odnoszą się do poziomu emisji i nie w każdych warunkach są to parametry bezpieczne. Mimo iż istnieje korelacja pomiędzy poziomem emisji a narażenia nie można używać jej jako wiarygodnego wyznacznika określającego potrzebę przedsięwzięcia dodatkowych środków bezpieczeństwa. Czynniki wpływające na rzeczywiste narażenie zależą od akustyki w miejscu pracy, innych źródeł hałasu oraz czasu pracy.

VII. PRZED ROZPOCZĘCIEM PRACY

Pojemność baku paliwa to 4. Do baku należy wlać mieszankę paliwa z odpowiednim olejem silnikowym. Nie przelewać paliwa ponad poziom wlewu.

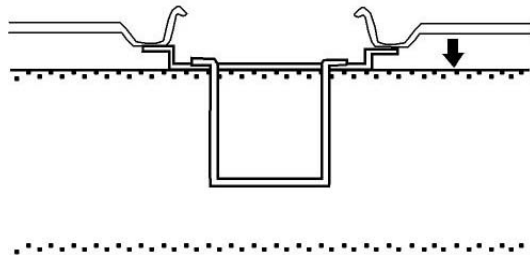

Przygotowywanie mieszanki paliwowej

Wymieszać paliwo i olej w proporcji 50:1. Jako miarki użyć zakrętki baku zgodnie z rysunkiem poniżej.

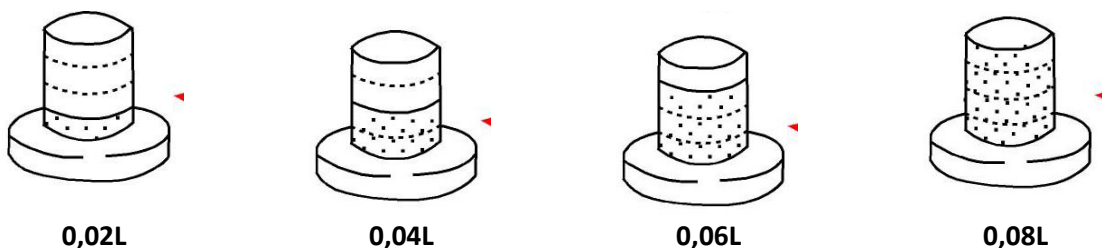

Po wykonaniu mieszanki dobrze ją wymieszać.

VIII. ODPALANIE SILNIKA

Nie podłączać żadnych sprzętów przed odpaleniem agregatu.

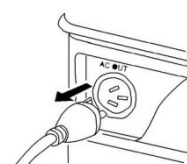

1. Ustawić zawór paliwa w pozycję ON (otwarte)



2. Ustawić dźwignię ssania w pozycję CLOSE (zamknięte)

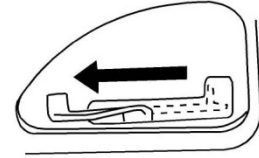

3. Ustawić włącznik silnika w pozycję ON (włączone)



4. Pociągnąć powoli za linkę startera aż do poczucia oporu.
Po wyczuciu oporu pociągnąć gwałtownie za linkę.

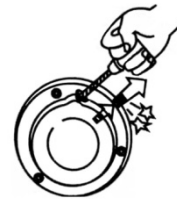

5. Ustawić dźwignię ssania w pozycję OPEN- otwarte

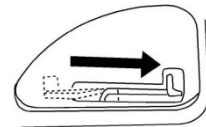

IX. ZATRZYMYWANIE SILNIKA

Przed zatrzymaniem agregatu wyłączyć wszystkie podłączone narzędzia

1. Ustawić włącznik silnika w pozycję STOP - wyłączone
2. Zamknąć zawór paliwa - ustawić w pozycję OFF

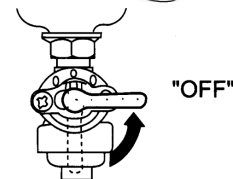
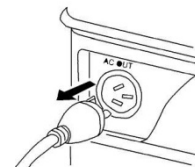

X. PODŁĄCZENIE

1. Owinąć przewód 2-3 razy wokół uchwytu.
2. Odpalić silnik.
3. Podłączyć elektronarzędzie do gniazdka AC.

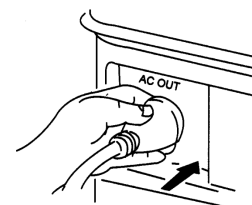

Zabezpieczenia

Jeśli zabezpieczenie przeciw-przeciążeniowe załączy się podczas pracy, należy zmniejszyć obciążenie agregatu. Zresetować zabezpieczenie przy pomocy przycisku wskazanego na obrazku.

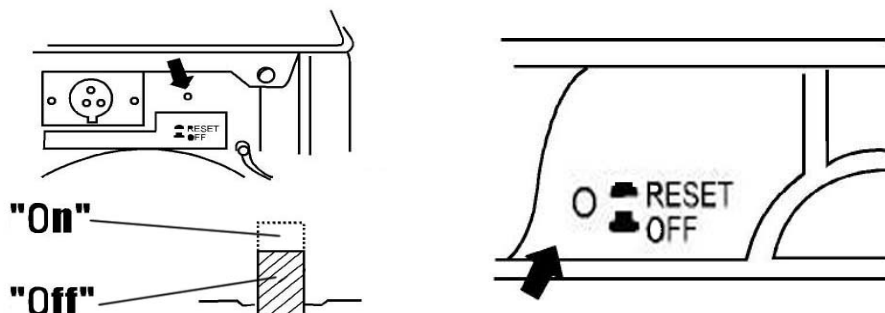

XI. KONSERWACJA

Harmonogram przeglądów

| Element | Czynność | Co 500 godzin lub miesiąc | Co 1500 godzin lub co 3 miesiące |
|-----------------------------------|--|------------------------------|-------------------------------------|
| Świeca zapłonowa | Oczyścić z osadu Wyregulować szczelinę Wymienić w razie potrzeby | ● | |
| Filtr powietrza | Wyczyścić Wymienić w razie potrzeby | | ● |
| Filtr paliwa | Wyczyścić Wymienić w razie potrzeby | | ● |
| Osad węglowy (osadnik) | Wyczyścić Wymienić zniszczone elementy | | ● |

Świeca zapłonowa

1. Wyjąć świecę zapłonową

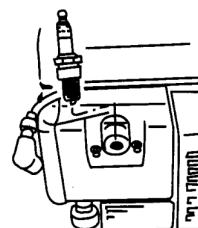

2. Oczyszczyć z osadu węglowego

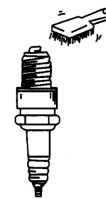

3. Sprawdzić, czy nie ma przebarwień

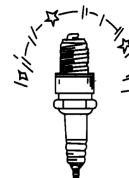

4. Sprawdzić szczelinę. Powinna wynosić 0,7-0,8mm

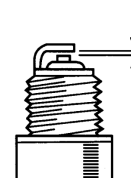

Filtr powietrza

1. Filtr powietrza (element filtrujący)
 2. Wyczyścić w rozpuszczalniku
 3. Olej silnikowy SAE#20
 4. Wycisnąć
- NIGDY NIE WŁĄCZAĆ SILNIKA BEZ FILTRA POWIETRZA**

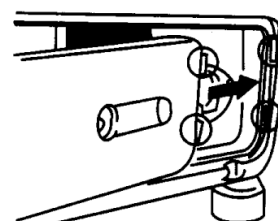
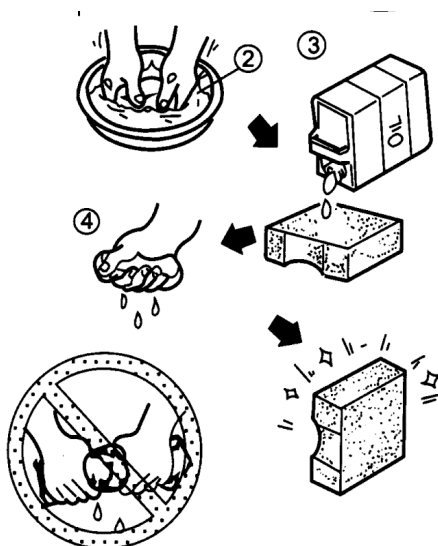
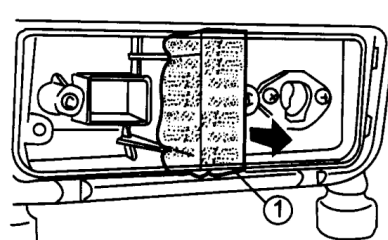

Filtr paliwa (Rys. A)

1. Zatrzymać silnik
2. Zamknąć zawór paliwa
3. Wyczyścić w rozpuszczalniku

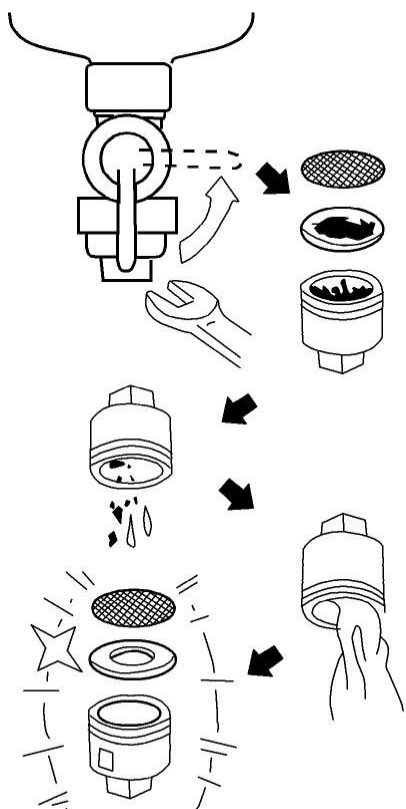

Rysunek A Filtr paliwa

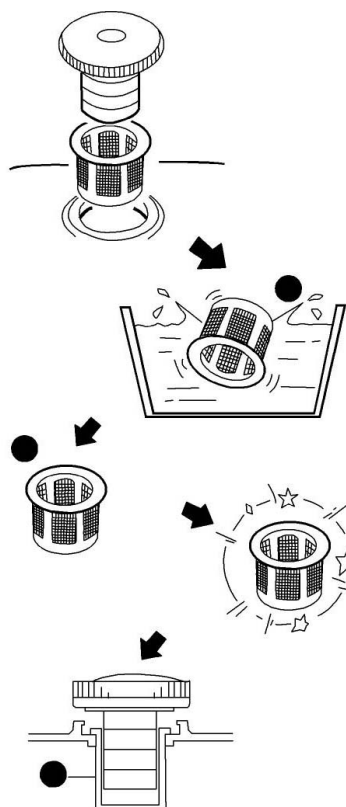



Rysunek B Osadnik osadu węglowego

Osadnik osadu węglowego (Rys. B)

1. Wyczyścić w rozpuszczalniku
2. Osuszyć
3. Zamontować

XII. ZAKRES PRACY

| Urządzenie | | 950 | Współczynnik mocy |
|------------|--|-------|-------------------|
| AC |  50Hz | ~650W | 1 |
| |  50Hz | ~480W | 0,7-0,8 |
| |  50Hz | ~570W | 0,7-0,95 |

XIII. ROZWIĄZYWANIE PROBLEMÓW

Silnik nie włącza się

1. Sprawdzić paliwo (zawór paliwa powinien być otwarty)

2. Włączyć włącznik silnika
3. Sprawdzić świecę zapłonową

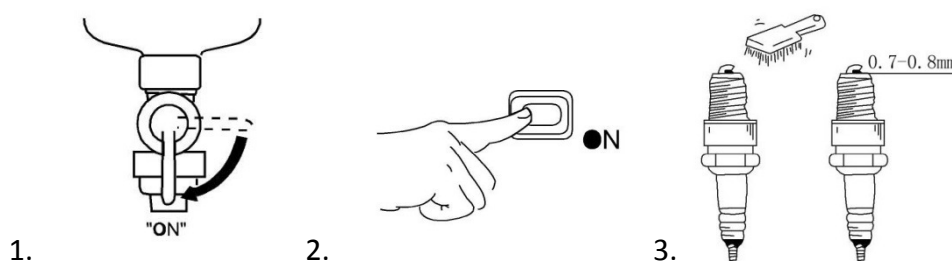

Jeśli silnik nadal się nie włącza sprawdzić następujące elementy

1. Czy filtr paliwa nie jest zapchany
2. Czy filtr powietrza nie jest zapchany

XIV. OCHRONA ŚRODOWISKA



Zakaz wyrzucania narzędzia wraz z innymi odpadami gospodarstwa domowego.

Nie wolno wyrzucać zużytego narzędzia z odpadami gospodarstwa domowego. Narzędzie należy zutylizować w przeznaczonym do tego zakładzie zajmującym się utylizacją i recyklingiem elektro-śmieci.

Elektrośmieci (czyli Zużyty Sprzęt Elektryczny i Elektroniczny) to popsute, od dawna nieużywane, już niepotrzebne urządzenia elektryczne i elektroniczne, działające kiedyś na prąd lub na baterie – zepsute komputery, zabawki i gadżety elektroniczne, stare pralki, lodówki, a także zużyte świetlówki. Klasyfikowane są one jako odpady niebezpieczne, ponieważ zawierają trujące substancje.

XV. DEKLARACJA ZGODNOŚCI**DEKLARACJA ZGODNOŚCI**

według ISO/IEC Guide 22 i EN 45014

Nazwa producenta: BASS S.C**Adres producenta:** Al. Krakowska 60, Mroków 05-552 poczta Magdalenka**DEKLARUJEMY ŻE PRODUKT JEST ZGODNY Z NORMAMI UNII EUROPEJSKIEJ****Nazwa produktu:** Agregat prądowórczy (oznaczona znakiem towarowym BASS POLSKA)**Model** (oznaczenia handlowe): BP-5021 , BP-5024 , BP-5028**Parametry produktu:**
Moc BP-5021 700W/1000W
Moc BP-5024 2800W/3500W
Moc BP-5028 5500W/6500W
Napięcie : 230V
Praca ciągła:
BP-5021 S2 120min przerwa 15min
BP-5024 S2 180min przerwa 20min
BP-5028 S2 180min przerwa 20min**Deklaracja:** Wyrób do którego odnosi się niniejsza deklaracja spełnia wymagania Dyrektyw WE:
2006/42/WE
2004/108/WE
2011/65/UE RoHS**Według norm:**
PN-EN 601000-6-1:2007
PN-EN 55012:2007/A-A1:2009**Osoba odpowiedzialna za sporządzenie i przechowywanie dokumentacji technicznej:** Marek Belniak

Mroków, 07.05.2015

.....
Michał Skiba