

WIERTARKA KOLUMNOWA

DP51020F

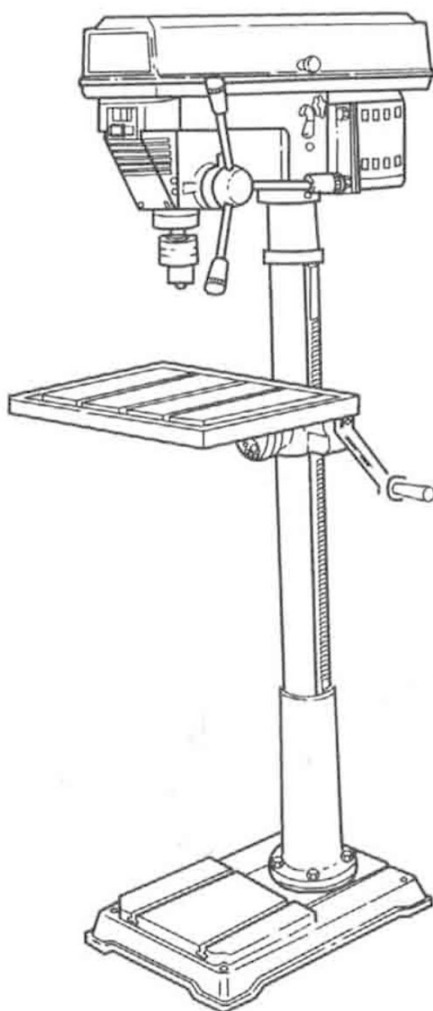

**PRZED UŻYCIEM NARZĘDZIA DOKŁADNIE ZAPOZNAJ SIĘ Z
INSTRUKCJĄ.**

Spis treści

I. ZASADY BEZPIECZEŃSTWA	2
II. DANE TECHNICZNE	3
III. ROZPAKOWANIE I SPRAWDZENIE ZAWARTOŚCI ZESTAWU.....	3
IV. OPIS POSZCZEGÓLNYCH ELEMENTÓW WIERTARKI.....	5
V. MONTAŻ	5
VI. SMAROWANIE	7
VII. KONSERWACJA	7
VIII. DIAGRAM ELEKTRYCZNY.....	7
IX. ROZWIĄZYWANIE PROBLEMÓW	9
X. LISTA CZĘŚCI	10

Dziękujemy za wybranie naszego produktu. Przed użyciem należy dokładnie zapoznać się z instrukcją związaną z obsługą narzędzia i bezpieczeństwem pracy. Zatrzymaj instrukcję do późniejszego wglądu.

I. ZASADY BEZPIECZEŃSTWA

1. NALEŻY ZAPOZNAĆ SIĘ Z DZIAŁANIEM NARZĘDZIA

Przed użyciem narzędzia należy dokładnie przeczytać i zrozumieć instrukcję obsługi oraz tabliczki ostrzegawcze znajdujące się na urządzeniu. Należy zapoznać się z przeznaczeniem narzędzia, ograniczeniami oraz potencjalnym zagrożeniem podczas pracy.

2. NARZĘDZIE MUSI BYĆ UZIEMIONE

Wiertarka wyposażona jest w atestowany 3-przewodnikowy kabel z 3-bolcową wtyczką pasującą do gniazdka z uziemieniem.

3. OSŁONY OCHRONNE NARZĘDZIA ZAWSZE MUSZĄ BYĆ ZAŁOŻONE

Zarówno w czasie pracy jak i regulowania narzędzia.

4. NALEŻY NOSIĆ ODPOWIEDNIĄ ODZIEŻ

Nie wolno nosić luźnej odzieży, rękawic, krawatów, biżuterii (pierścieni, zegarków naręcznych) ponieważ mogą one zostać wciągnięte w ruchome elementy narzędzia. Długie włosy należy związać i osłonić. Długie rękawy należy podwinąć na łokieć.

5. NALEŻY UŻYWAĆ GOGLI OCHRONNYM

6. NALEŻY UTRZYMYWAĆ PORZĄDEK W MIEJSCU PRACY.

Nieporządek w miejscu pracy i na stole roboczym zwiększa ryzyko wypadków. Należy pilnować aby podłoga nie była śliska przez zanieczyszczenie smarem lub pyłem.

7. NALEŻY TRZYMAĆ DZIECI Z DAŁA OD MIEJSCA PRACY

II. DANE TECHNICZNE

Rozmiar uchwytu	20mm
Odległość wrzeciona od kolumny	254mm
Posuw wrzeciona	120mm
Maksymalna odległość uchwytu od stolika	595mm
Maksymalna odległość uchwytu od podstawy	1075mm
Wymiary całkowite	1727x760x475mm
Masa netto	144kg

Zakresy obrotu wrzeciona

Obroty silnika		Obroty wrzeciona / min											
50Hz	1400/min	120	200	250	360	400	450	950	1280	1520	1840	2240	3480
60Hz	1700/min	150	260	300	440	490	540	1150	1550	1840	2220	2950	4200

18 Zakresów obrotu wrzeciona

Obroty silnika		Obroty wrzeciona / min														
50Hz	1400/min	189	250	360	400	490	540	600	720	750	780	1300	1600	1700	2070	2380
60Hz	1700/min	220	300	430	480	590	650	720	850	900	950	1600	1900	2000	2500	2900

III. ROZPAKOWANIE I SPRAWDZENIE ZAWARTOŚCI ZESTAWU

1. Rozpakowanie i sprawdzenie listy części

Należy wyjąć wszystkie części z opakowań i sprawdzić, czy nie brakuje żadnego elementu zgodnie z poniższą listą:

	Opis	Ilość
A	Stolik	1
B	Kolumna	1
C	Instrukcja obsługi	1
D	Silnik	1
E	Worek z luźnymi elementami	*
F	Podstawa	1
G	Głowica	1
H	Pudełko luźnych elementów	

- Usuń olej ochronny, który jest rozprowadzony na stoliku i kolumnie. Użyj zwykłego smaru użytku domowego i środka do odplamiania.
- Nałóż cienką warstwę pasty woskowej na stolik i kolumnę aby zapowiedz rdzy. Wytrzyj dokładnie wszystkie części przy pomocy czystej i suchej szmatki.

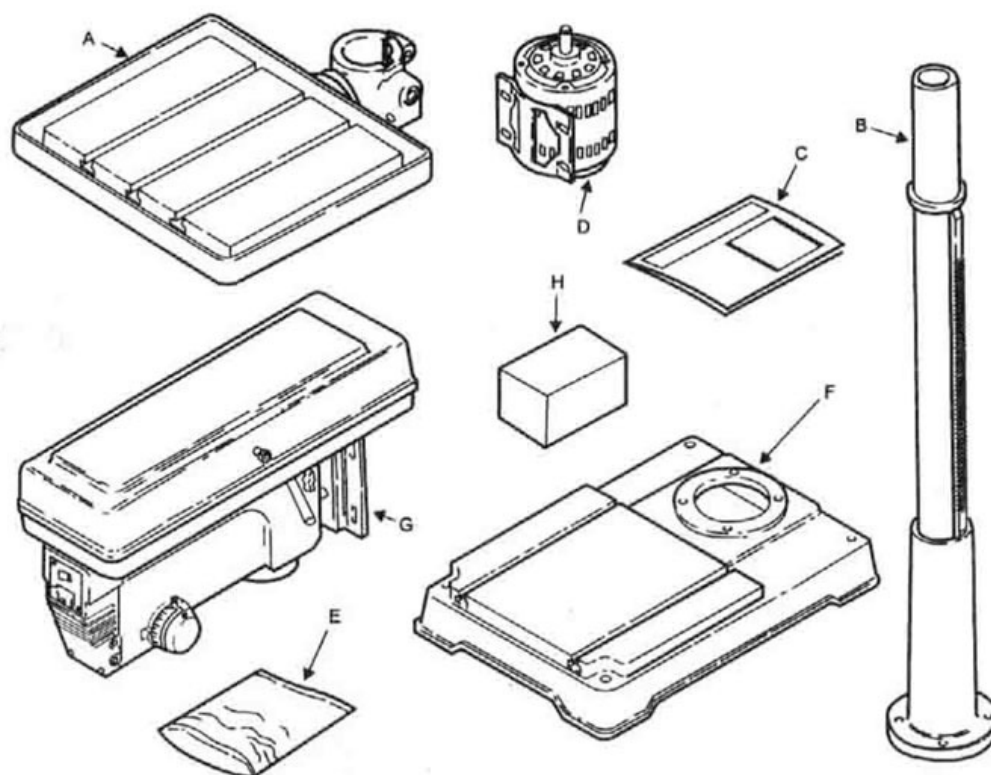

Lista części w pudełku i worku

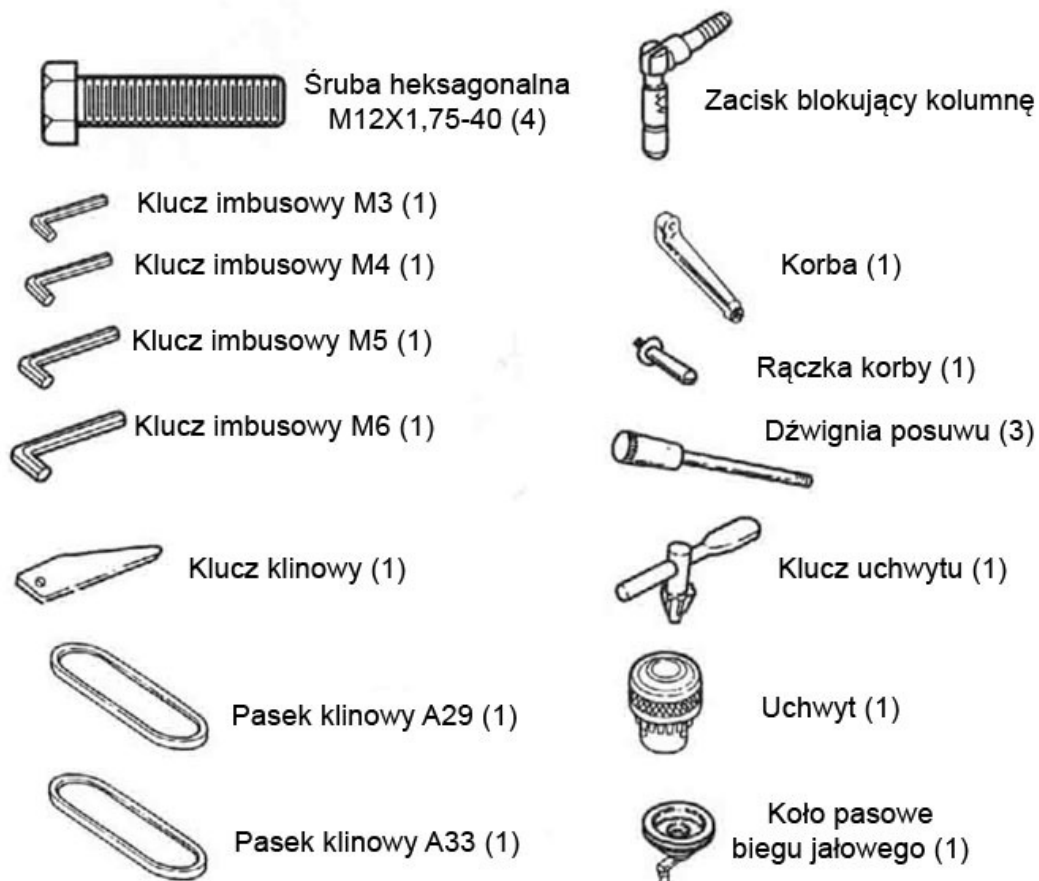

IV. OPIS POSZCZEGÓLNYCH ELEMENTÓW WIERTARKI

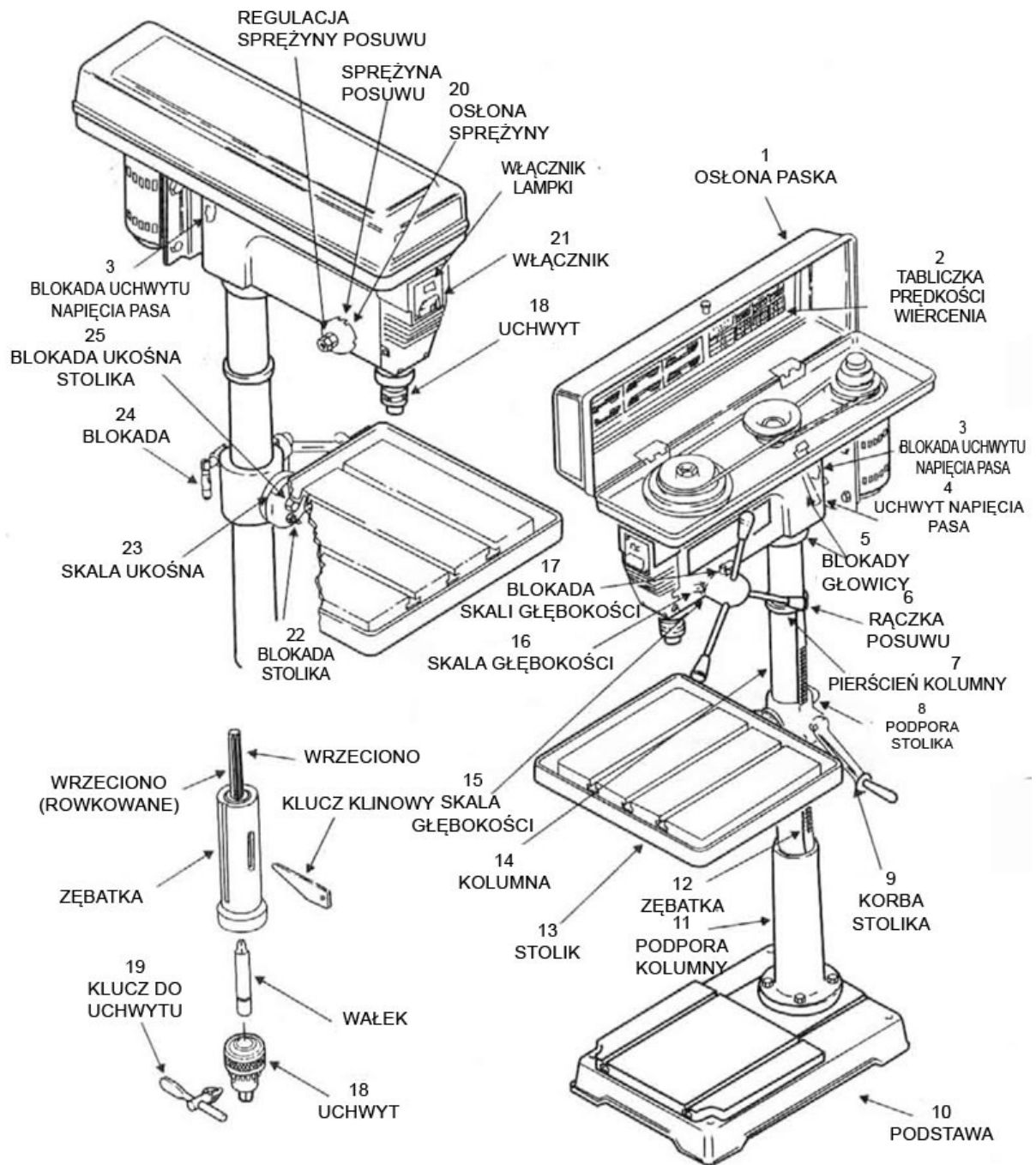

V. MONTAŻ

Części wiertarki zostały dostarczone oddzielnie. Prosimy o złożenie wiertarki zgodnie z poniższym schematem. Po zmontowaniu zgodnie z rysunkiem należy dokładnie dokręcić wszystkie śruby

1. Pierścień – zębatka
2. Śruba Hex M6x1.0-10
3. Podpora wskaźnika
4. Korba
5. Rączka korby
6. Zębatka
7. Śruba Hex M10x1.5-12
8. Podpora kolumny
9. Śruba Hex Hd M12x1.75-40
10. Podstawa
11. Tuleja kolumny
12. Blokada stolika
13. Ślimak- układ podnoszący stół
14. Stolik ze skalą
15. Klucz uchwyty
16. Głowica

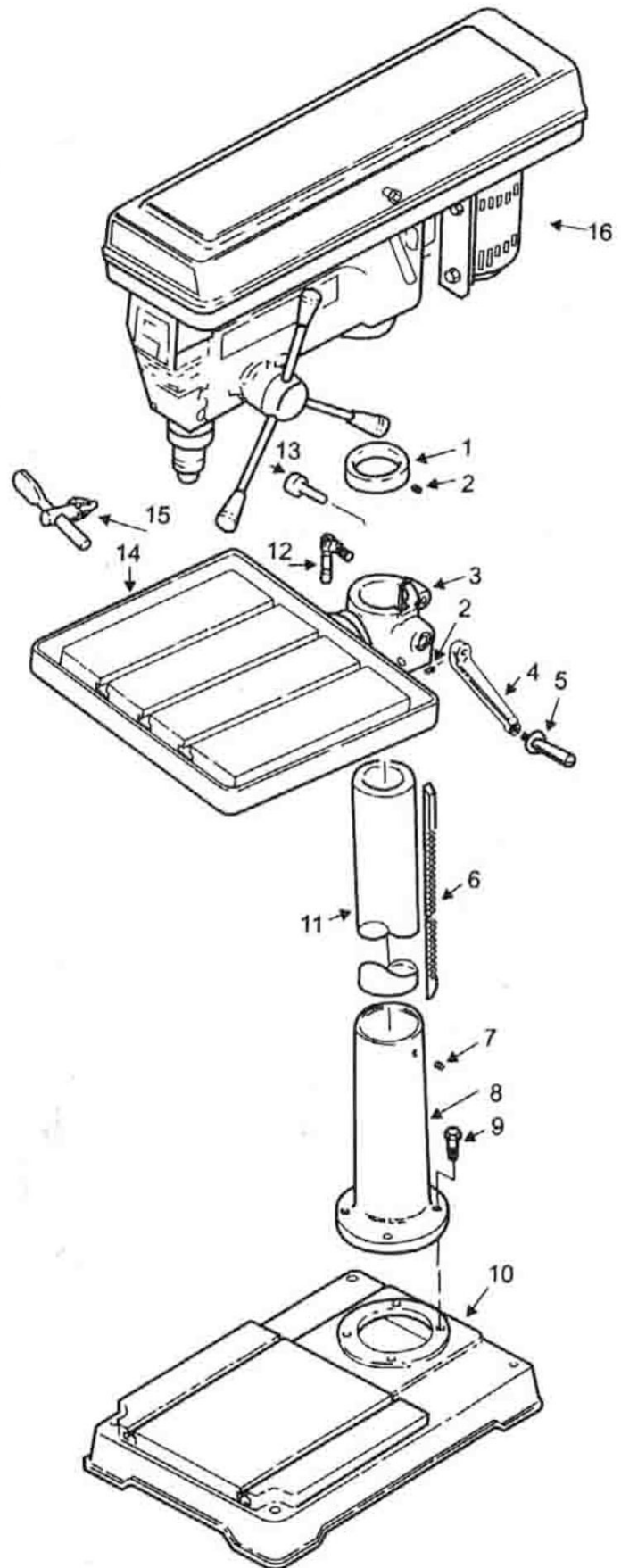

VI. SMAROWANIE

Wszystkie łożyska kulkowe są nasmarowane fabrycznie i nie wymagają dodatkowego smarowania.

Okresowo należy smarować mechanizm podnoszenia stolika, otwór wielo-rowkowy wrzeciona zębatkę.

VII. KONSERWACJA

Należy regularnie wydmuchiwać pył, który zbiera się w silniku.

Cienka warstwa pasty woskowej do pojazdów nałożona na stół i kolumnę pozwoli utrzymać czystą powierzchnię.

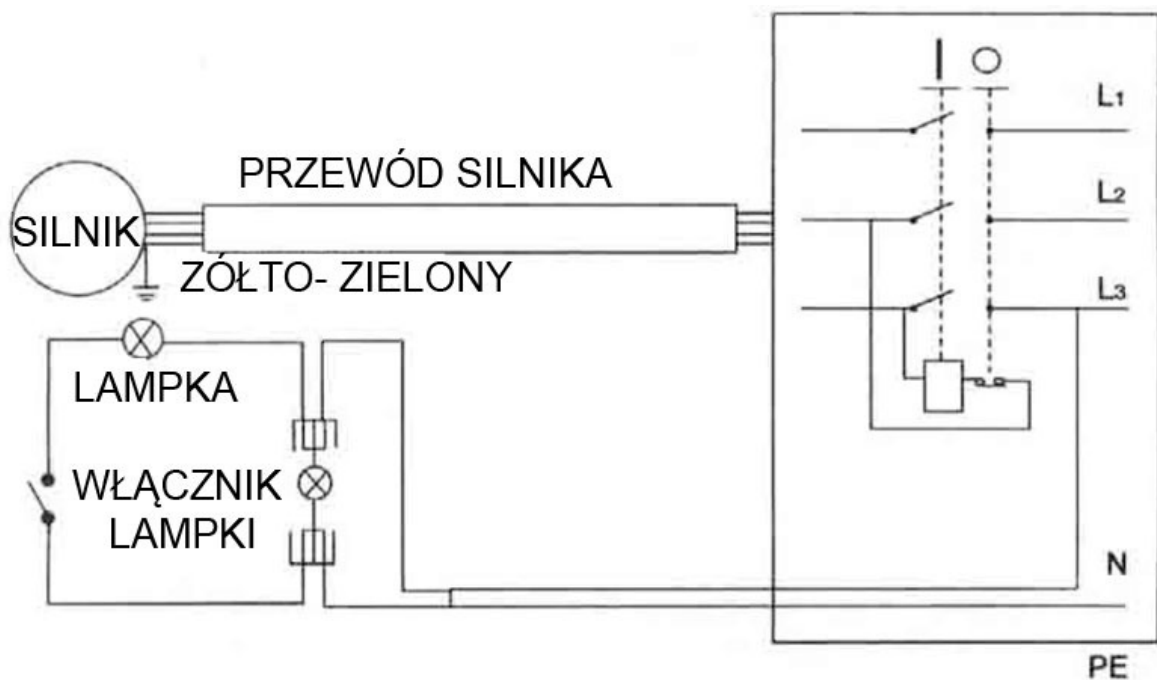
VIII. DIAGRAM ELEKTRYCZNY

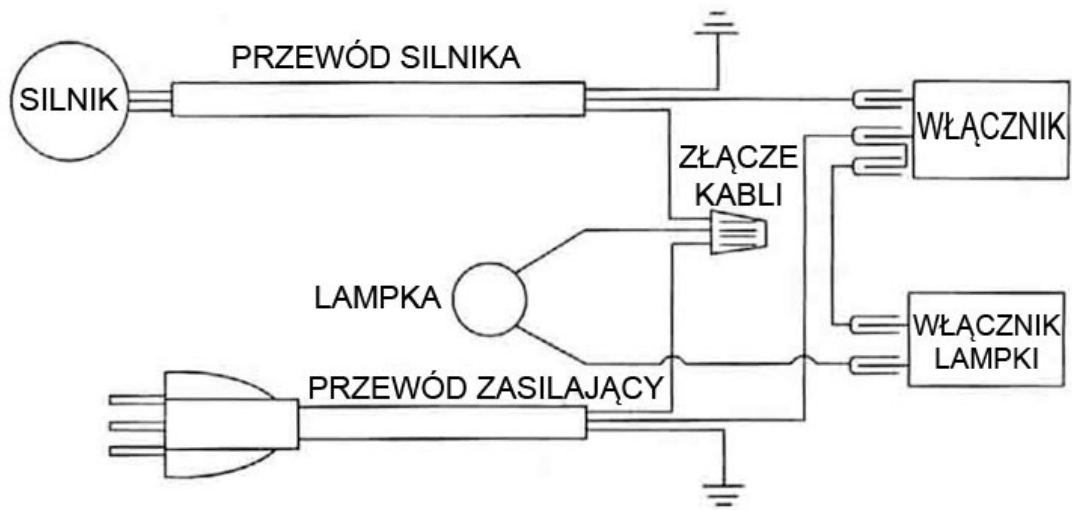
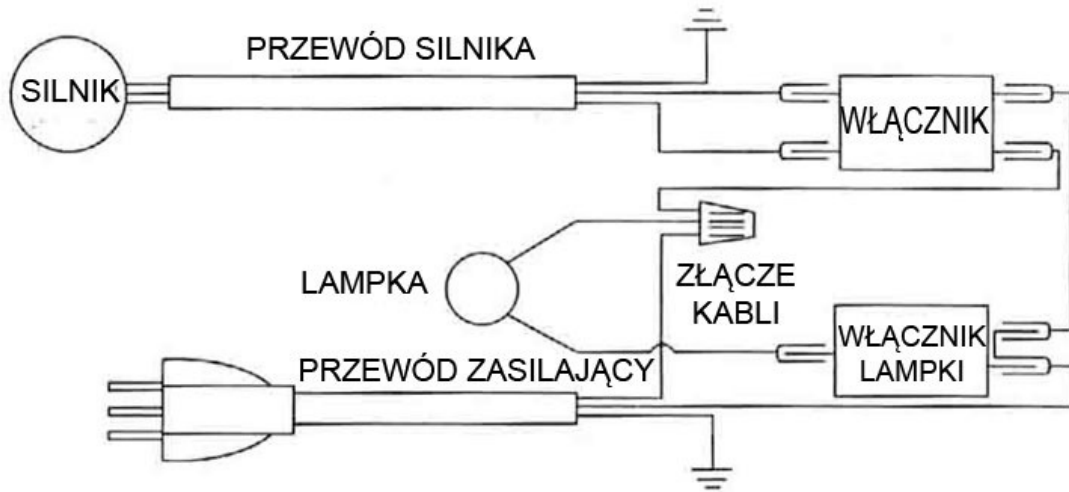

IX. ROZWIĄZYWANIE PROBLEMÓW

PROBLEM	MOŻLIWA PRZYCZYNA	ROZWIĄZANIE
Głośna praca	Nieprawidłowe napięcie paska	Ustaw napięcie paska
	Suche wrzeciono	Nasmaruj wrzeciono
	Poluzowane koło pasowe wrzeciona	Sprawdź napięcie nakrętki zabezpieczającej na kole pasowym i dokręć ją w razie potrzeby.
	Poluzowane koło pasowe silnika	Dokręć śruby mocujące na kole pasowym
Wiertło się nadmiernie nagrzewa	Nieprawidłowe obroty	Zmień obroty
	Wióry powstające podczas wiercenia nie mają ujścia	Wyciągaj wiertło regularnie w celu wyczyszczenia je z wiórów
	Tępe wiertło	Naostrz wiertło
	Zbyt wolny posuw	Zwiększ prędkość posuwu
	Nienasmarowane wiertło	Nasmaruj wiertło
Wiertło pracuje nierówno, otwory powstające podczas wiercenia nie są okrągłe	Twarde drewno, zdeformowane wiertło, lub nieprawidłowy kąt	Naostrz wiertło prawidłowo
	Wygięte wiertło	Wymień wiertło
Drewno odpryskuje po spodniej stronie	Brak podkładki pod obrabianym elementem	Podłóż podkładkę pod element
Nawiercany element wysuwa się podczas pracy	Nieprawidłowo podparty lub przymocowany element	Podeprzyj lub przymocuj obrabiany przedmiot
Wiertło gnie się w nawiercanym materiale	Wiertło zakleszcza się w przedmiocie, zbyt duże nacisk posuwu	Podeprzyj lub przymocuj obrabiany przedmiot
	Nieprawidłowe napięcie pasa	Wyreguluj napięcie pasa
Wiertło działa nierówno lub chwieje się	Wygięte wiertło	Użyj prostego wiertła
	Zużyte łożysko wrzeciona	Wymień łożysko
	Wiertło nieprawidłowo zamontowane w uchwycie	Zamontuj wiertło poprawnie
	Nieprawidłowo zamontowany uchwyt	Zamontuj uchwyt poprawnie
Tuleja powraca zbyt szybko lub zbyt wolno	Nieprawidłowe napięcie sprężyny	Wyreguluj napięcie sprężyny
Uchwyt nie pozostaje przymocowany do wrzeciona i spada podczas próby przymocowania	Bруд, smar lub olej w gnieździe stożkowym wewnątrz uchwytu lub wrzeciona	Przy użyciu detergentu użytku domowego wyczyść wnętrze gniazda stożkowego w celu usunięcia brudu, smaru lub oleju.

X. LISTA CZĘŚCI

Schemat 1

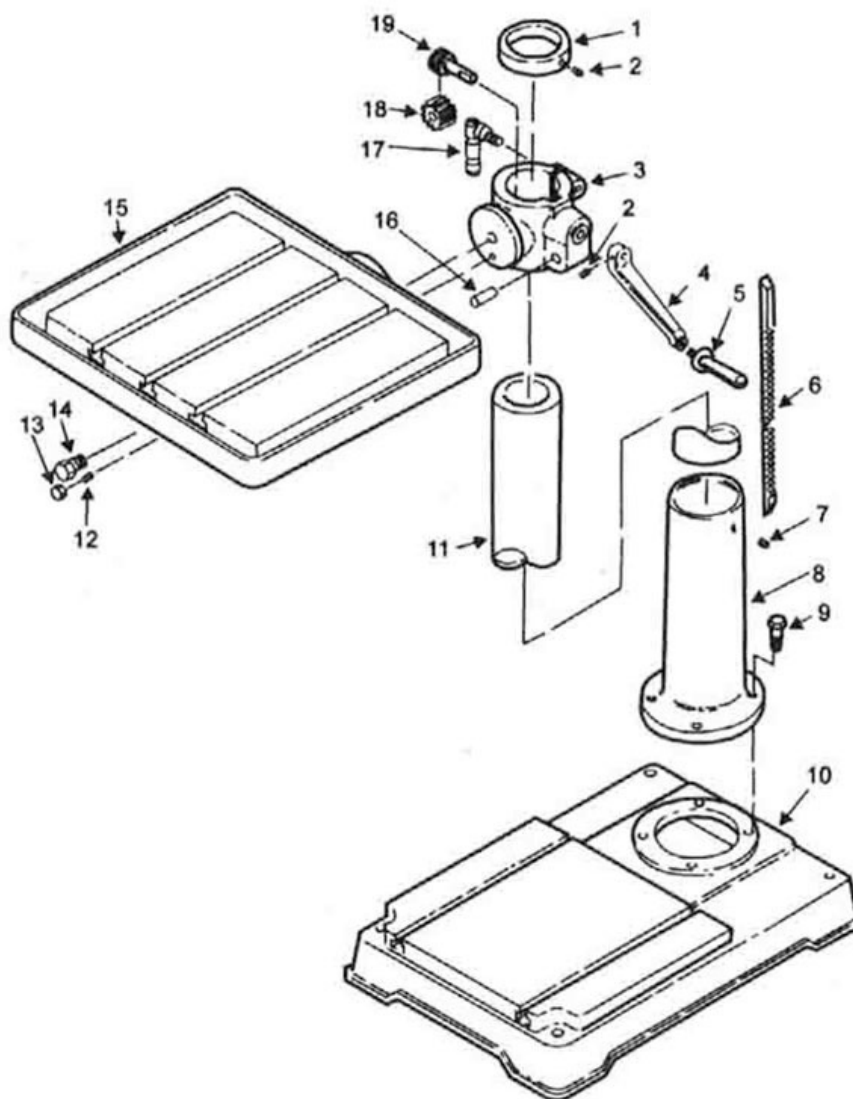

Nr	Opis	Nr	Opis
1	Pierścień	11	Tuleja kolumny
2	Śruba heksagonalna M6x1.0-10	12	Przetyczka- blokada silnika
3	Podpora stolika	13	Nakrętka Hex Hd M8x1.25
4	Korba	14	Śruba Hex HD M20x2.5-50
6	Rączka korby	15	Stolik ze skalą
7	Śruba hex HD M10x1.5-12	16	Przetyczka- przekładnia
8	Podpora kolumny	17	Zacisk- kolumna
9	Śruba Hex Hd M12x1.75-40	18	Przekładnia
10	Podstawa	19	Ślimak- mechanizm podnoszący stolika

Schemat 2

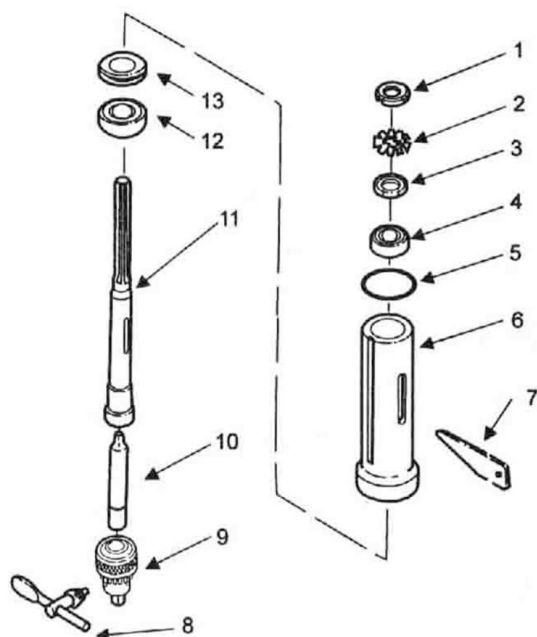

Nr	Opis
1	Nakrętka blokująca M20x1.5
2	Pierścień
3	Podkładka
4	Łożysko kulkowe 20mm
5	Podkładka gumowa
6	Tuleja
7	Klucz uchwytu
8	Klucz klinowy
9	Uchwyt
10	Wał
11	Wrzeciono
12	Łożysko kulkowe 30mm
13	Łożysko

Schemat 3

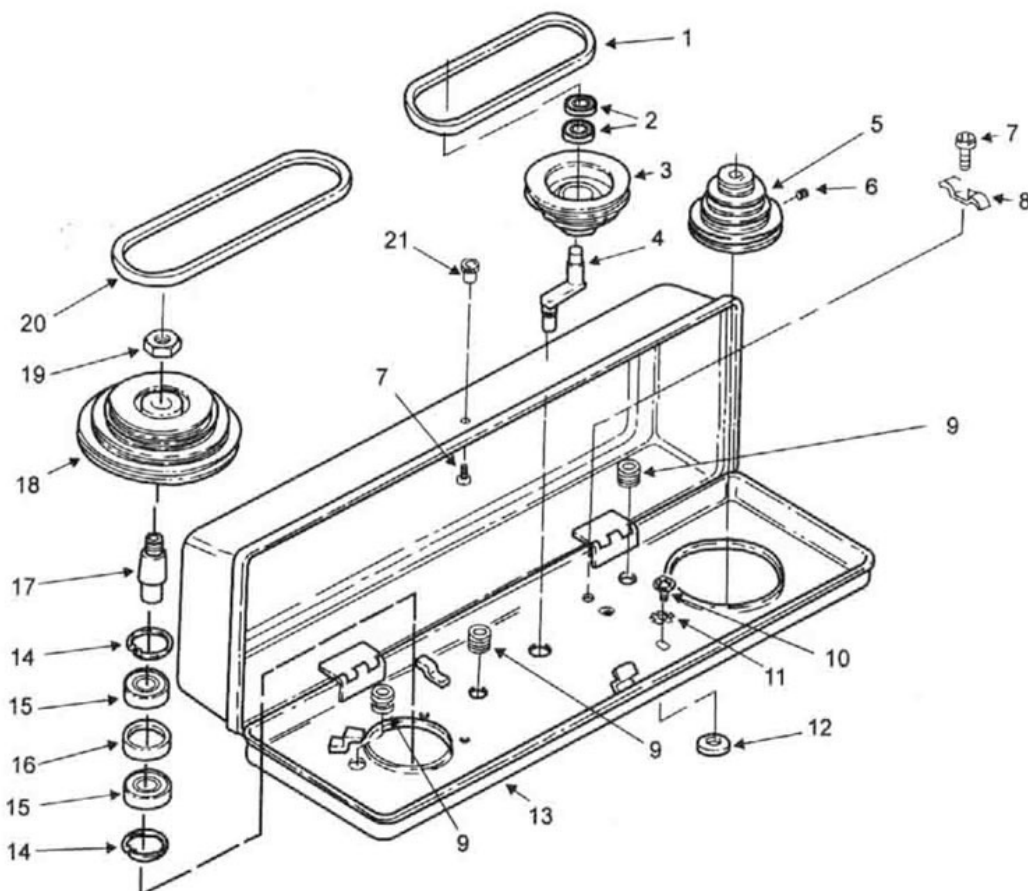

Nr	Opis	Nr	Opis
1	Pasek klinowy A29	11	Zewnętrzna podkładka blokująca M6
2	Łożysko kulkowe 15mm	12	Piankowa podkładka
3	Środek koła pasowego	13	Ostona koła pasowego na oznaczeniach
4	Oś	14	Pierścień ustalający
5	Koło pasowe silnika	15	Łożysko kulkowe 30mm
6	Śruba M8x1.25-12	16	Przekładka
7	Śruba panewkowa Hd M5x0.8-12	18	Koło pasowe wrzeciona
8	Zacisk przewodu	19	Nakrętka- koło pasowe
9	Gumowa tulejka	20	Pasek klinowy A33
10	Śruba Rd Podkładka Hd M6x1.0-16	21	Dźwignia

Schemat 4

Nr	Opis	Nr	Opis
1	Śruba- M8x1.25-16	29	Śruba samo wkrętna panewkowa Hd M4/2x1.4-9
2	Dźwignia- regulacja	30	Klucz- włącznik
3	Wsporniki silnika	31	Ostona płytki włącznika
4	Płytki montażowa silnika	32	Ramię włącznika
5	Podkładka blokująca 12mm	33	Śruba włącznika M6x1.0-15
6	Nakrętka Hex M8x1,25	34	Prowadnik 3"
7	Silnik	35	Śruba Hd M8X1.25-25
8	Nakrętka Hex M8x1,25	36	Śruba M10x1.5-27
9	Podkładka 8	37	Nakrętka Hex M10-1.5
10	Przewód silnika	38	Gniazdo sprężyny
11	Śruba Hex Hd M8x1.25-20	39	Przetyczka 6x16
12	Wsporniki silnika	40	Sprężyna
13	Dźwignia- regulacja silnika	41	Kaptur sprężyny
14	Uchwyt- napięcie pasa	42	Nakrętka Hex M12x1.5-8
15	Śruba M10x1.5-12	43	Przewód zasilający
16	Śruba ogranicznika głębokości	44	Przetyczka 1.5-10
18	Dźwignia	45	Głowica
19	Pręt	46	Złącze przewodów
20	Wał	47	Śruba Cr M6x1.0-12
21	Pierścień ogranicznika głębokości	48	Gniazdo
22	Nakrętka Hex M10x1.5		
23	Gniazdo sprężyny		
24	Zewnętrzna podkładka blokująca 5		
25	Śruba panewkowa Cr M5x0.8-6		
26	Skrzynka włącznika		
27	Śruba panewkowa M6X1.0-35		
28	Przełącznik		

